

Unidad Didáctica 4

## **Organización y mobiliario**



# Contenido

1. Introducción
2. El mobiliario parte de un todo
3. Objetivos a seguir en la decoración y acondicionamiento de un comercio
4. El mobiliario en los comercios
5. Elementos incorporados
6. Resumen

## 1. Introducción

El estudio del mueble a lo largo de la historia se convierte en un análisis del hombre, su comportamiento y su cultura a través de las distintas etapas históricas.

Habrá que esperar al Renacimiento para empezar a conocer a fondo la obra de artistas del diseño mobiliario que supera la categoría de artesano, acercándose al nivel de pintores, escultores o arquitectos. Esta tendencia se acentuará durante el Barroco y las etapas artísticas posteriores, y sobre todo en la Edad Contemporánea, cuando de la mano de los arquitectos se concibe una visión total del edificio, aparecen muebles diseñados con altas dosis de creatividad y estilo (Gaudí, Mies van der Rohe, Gropius, Breuer, Le Corbusier), considerados ya hitos artísticos de primera magnitud.

Por tanto, el objetivo de la presente unidad pasa por conocer el mobiliario adecuado para cada sector, ya sean vitrinas, mostradores, estanterías, percheros, etc.

## 2. El mobiliario parte de un todo

Desde los inicios de la historia, el ser humano se ha acompañado de multitud de instrumentos y enseres que le han permitido desarrollar sus actividades cotidianas con más efectividad y comodidad. Al conjunto de todos estos elementos se le ha denominado tradicionalmente **arte mobiliario**. Dentro de este concepto se engloban elementos muy diversos, desde los percutores, cuchillos o perforadores de piedra y hueso del Paleolítico, hasta los muebles básicos y utilitarios con fines meramente prácticos, pasando por los diseños vanguardistas de arquitectos contemporáneos, en los que el mueble adopta un nuevo sentido diferente al tradicional y se convierte en un elemento imprescindible de la arquitectura, dando un significado completo al conjunto arquitectónico.

### 2.1. El mueble: fines y funciones

En términos generales, podemos afirmar que el mueble presenta una doble funcionalidad:

- Por un lado, tiene un **sentido práctico**, en cuanto que ha sido creado con un fin que va más allá de lo puramente estético, con una utilidad que favorece el desarrollo y el confort, con la intención de facilitar y hacer más agradable la vida diaria del ser humano.
- Por otro lado, adquiere un **sentido estético**, ya que el mueble como objeto de arte ha sido soporte y reflejo de estilos y tendencias de todos los tiempos.

El arte mobiliario está, pues, presente en todas las etapas y culturas a lo largo de la historia y representa una de las principales manifestaciones artísticas.

El estudio del mobiliario a lo largo de la historia, puede abordarse desde cuatro puntos de vista:

- Según su **funcionalidad**: los muebles pueden servir para sentarse, para colocar algo, para guardar objetos, etc.
- Según la **condición social del propietario**: el mueble puede ser reflejo de la categoría social. Cuanto más jerárquica es una sociedad, más importancia se le concede al mobiliario, tanto como a la vestimenta o a los adornos personales.
- Según el **material** y su **fabricación**: el mobiliario puede servir para evaluar el progreso técnico de cada época, aunque no es una progresión lineal. El material empleado es muy revelador de cada etapa histórica. Las primeras manifestaciones mobiliarias se realizaban en hueso o piedra, mientras que las maderas exóticas reflejan el inicio de la Edad Moderna y el Colonialismo.
- Según el **gusto personal** y **subjetivo de cada individuo**: que escoge un determinado mueble como parte integrante de su entorno. A partir del s. XIX la gran variedad de estilos nos lleva a romper con una idea artística única y generalizada. El mueble se convierte así en el reflejo del gusto estético y del modo de ser de la sociedad burguesa: el mueble antiguo empieza a adquirir un valor de talismán y comienza su estudio como antigüedad.

## 2.2. Terminología

Terminología de uso común para todos y que vamos a utilizar frecuentemente:

- **Arte mobiliario:** arte ejecutado en objetos que pueden desplazarse y que no pertenecen a un conjunto inmóvil. Pertenecen a este grupo cofres, estatuillas, muebles, etc.
- **Artes suntuarias:** son las destinadas al reflejo del lujo y a la ostentación del poder y la riqueza, a través de la decoración. Como ejemplo tronos, coronas, etc.
- **Artes industriales:** manifestaciones artísticas que se realizan de forma seriada con un marcado de carácter funcional pero dotando de contenido artístico a objetos cotidianos, como enseres, viviendas, vestidos, etc., también se le denominan **artes aplicadas**. ej.: lámparas de Tiffany.
- **Mueble:** enser doméstico que cumple funciones de ornamento o utilidad, generalmente hecho de o con madera y decorado según los diferentes estilos histórico-artísticos.
- **Diseño:** fase de realización de una obra de arte, intermedia entre su concepción y su acabado.
- **Ebanistería:** trabajo artesanal de la madera, generalmente preciosa, con finalidad decorativa, y o para uso práctico, diferenciándose así de la carpintería que produce exclusivamente objetos destinados al uso diario.
- **Taracea:** decoración a base de entalles o huecos en la madera que se rellenan más tarde con trocitos de otros materiales, creando así policromía.
- **Torneado:** técnica de labrado o redondeo de la madera al torno, puliéndola, alisándola y dándole una curva suave.
- **Ensamblar:** unir dos piezas sobre todo de madera, de modo que una encaje en la otra gracias a una entalladura, sin que pueda desprenderse.
- **Lacado:** procedimiento de origen oriental que consiste en superponer a la superficie de madera varias capas muy finas de laca.
- **Enlucido:** técnica empleada para resaltar la calidad de la madera haciendo remarcar sus vetas, realizada con linaza.
- **Estuco:** mezcla de cola y yeso que se aplica a la superficie que se iba decorar, y que posteriormente se modelaba formando motivos geométricos y figurativos.

### 3. Objetivos a seguir en la decoración y acondicionamiento de un comercio

El diseñador de interiores tendrá que resolver espacios teniendo en cuenta una serie de condicionamientos, para conseguir que el espacio diseñado sea un espacio habitable y agradable, y además su trabajo deberá adaptarse a la legislación vigente.

Los objetivos a seguir en la decoración:

- Adquirir los conocimientos necesarios para conseguir la mayor habitabilidad de los espacios, desde viviendas a locales comerciales o stands.
- Conocer las técnicas necesarias para la rehabilitación y restauración de espacios, así como para la ejecución de una maqueta.

#### 3.1. Funciones del diseñador de interiores

La función de un diseñador de interiores se puede resumir en la necesidad de acondicionar un espacio interior para una actividad a desarrollar por el ser humano.

Por esta razón se habla también de humanizar este espacio existente.

Acondicionar el espacio supone abarcar tres aspectos diferentes:

- **Acondicionamiento estético:** articulando, distribuyendo y transformando el espacio existente para conseguir las necesidades que el proyecto requiera. Normalmente lo relacionaremos con el uso que ese espacio vaya a necesitar.
- **Ambientación estética:** donde se tendrá en cuenta la composición formal, la ornamentación cromática y el uso de diferentes estilos. Es lo que entenderíamos como decoración del espacio.
- **Equipamiento decorativo:** como equipamiento decorativo entendemos al conjunto de objetos industriales, artesanales y de diseño propio con los que dotaremos al espacio.

Es importante diferenciar las profesiones de diseñador de interiores y decorador, ya que el primero debe tener en su ejercicio profesional una clara vocación al diseño, y debe de dar solución a los tres aspectos definidos anteriormente: adecuación funcional, estética, y dotación de equipamiento decorativo, mientras que el decorador se preocupa del segundo aspecto mencionado.

## 4. El mobiliario en los comercios

### 4.1. Soportes para los productos

#### Diseño

El género ha de ser presentado, mediante los soportes y percheros, y así obtener la vista adecuada por todos los ángulos hacia el cliente. Encontramos varias formas de realizar el diseño y la ejecución, como pueden ser, simples o lujosos, serios o atrevidos, dependiendo del nivel de negocio y del tipo de cliente.

La realización de los soportes y percheros está sometida a algunas exigencias, como pueden ser, estabilidad, versatilidad y capacidad para albergar productos que impongan ciertas condiciones técnicas y funcionales.

Hemos de tener en cuenta otros factores, como son, el coste, la duración, la reutilización de la estructura y el material.

Los percheros o soportes forman además parte integrante del diseño de la tienda. Éstos requieren la posibilidad de cambio de manera sencilla y rápida y es conveniente que también tengan accesorios y complementos, tales como información y descripciones de los productos, además de la propia mercancía.

Este tipo de mobiliario puede presentarse de diversos materiales, como, el metal, el vidrio y hasta la madera. Han de presentar una estabilidad sólida y estable y de esta manera facilitar su montaje en la pared, en el techo y en el suelo, teniendo en cuenta la instalación de electricidad, de calefacción y de ventilación.

## Las perchas

Las perchas pueden constar de varios soportes y los productos se pueden presentar colgados en barras o brazos en voladizo, en ganchos o sobre tablas. Este tipo de soporte para prendas ha de cumplir un requisito imprescindible, y es la estabilidad que ha de tener.

## Sistemas

Un criterio a tener en cuenta para la elección de este tipo de soporte reside en la personalidad propia de la tienda, lo que conlleva también a idear nuevos diseños.

Un factor que hemos de tener presente a la hora de colocar los productos, es la altura. El área de alcance de los estantes se sitúa entre 0,70 y 1,79 m, llegando en algunas ocasiones hasta los 2 m.

Algunos sistemas son desmontables y esto facilita mucho su transporte y colocación. Las tarimas pueden medir desde 30 cm. hasta 1,55 m. o la altura de la vista.



## Sistemas reticulares

Éstos resultan ligeros y estables. Gracias a este tipo de estructuras se pueden recubrir paredes, suelos, puertas y ventanas.

Entre las retículas, existen diferentes tipos de ensambles, como pueden ser, puntal fijo, puntal variable, base de altura regulable, placas para repartir el peso sobre el suelo, entre otros.

### **Bastidores**

Los bastidores sirven como soportes de los productos de un modo especial. Los bastidores tienen a su favor dos factores importantes, como pueden ser, la variabilidad y la multifuncionalidad.



## **4.2. Muebles -Vitrina**

### **Vitrinas**

Son muebles o equipos, los cuales su función es la de presentar los productos, y se adaptan a muchas variantes, tanto en forma, estructura y dimensiones.

Dejan ver el producto tras un vidrio que, al impedir el acceso al producto, hace que aumente la importancia de lo expuesto. Ésto provoca el contacto deseado entre comprador y vendedor.

Las puertas de las vitrinas pueden tener marco o no. Las repisas de vidrio completan la instalación. Si los laterales de las vitrinas son también de vidrio aumenta la transparencia de la vitrina.

Se pueden encontrar en diversas formas y posiciones, pueden ir colocadas sobre estanterías o tarimas, insertadas en volúmenes o entre paneles laterales, pueden estar suspendidas mediante cables de suelo a techo o ancladas a columnas, soportes o pilares. Colgadas o colocadas en el perímetro, rodeadas total o parcialmente las columnas, alineadas en la pared o delante de ella.



Las podemos encontrar en diferentes formas, cuadradas o rectangulares, triangulares o poligonales, e incluso circulares o semicirculares.

Su despliegue y distribución le permite tener gran variedad de usos, como estante, como pilar de información o también como elementos divisorios del espacio, como mostradores, mesas o muebles móviles.

### ***Vitrinas interiores***

Este tipo de vitrinas tienen más posibilidades que las exteriores, aunque han de ser resistentes a la intemperie.

Las vitrinas empotradas se encuentran unidas a la obra estructural y tienen un diseño muy variado.



**Vitrinas exteriores**

Las vitrinas exteriores forman parte de los escaparates en las fachadas y en las aceras. Podemos encontrarlas colgadas de la pared, en las esquinas, en las columnas, sobre estructuras abiertas o en zócalos cerrados.

Estas vitrinas se pueden colocar en grupos, fijas, giratorias o móviles. Durante el día permanecen en el exterior de la tienda y durante la noche se colocarán en el interior, incorporándolas con el resto de mobiliario.

Las mesas situadas delante de la fachada de una tienda amplían la exposición del género. El equipamiento de este tipo de estanterías se compone de, baldas, espejos, fondos de pared hasta la iluminación.

Las vitrinas exteriores se presentan de muchas formas y posiciones, incluso en algunas ocasiones se encuentran sobre el pavimento de la calle.

Podemos encontrar diversas maneras de colocar las vitrinas exteriores:

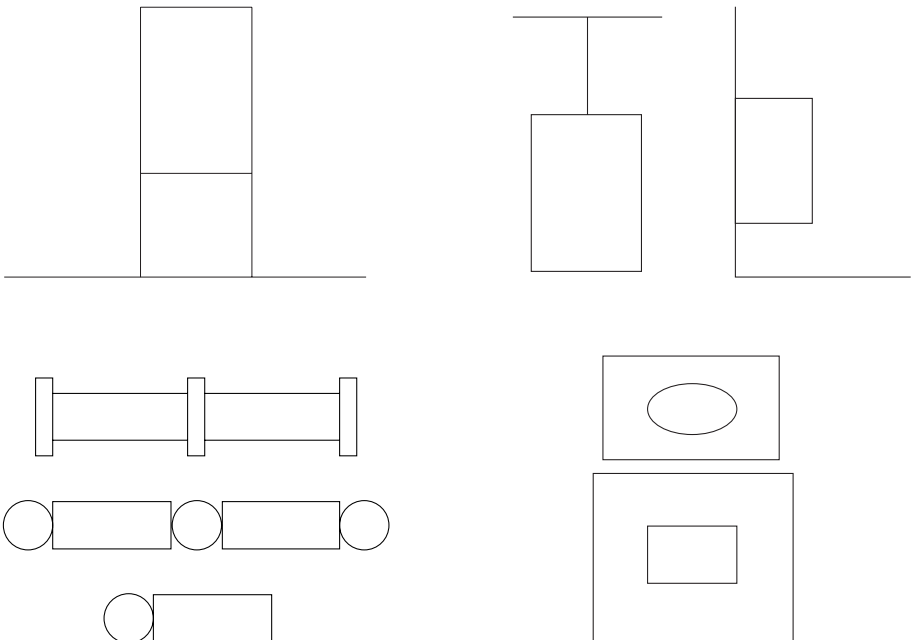

Continúa >>

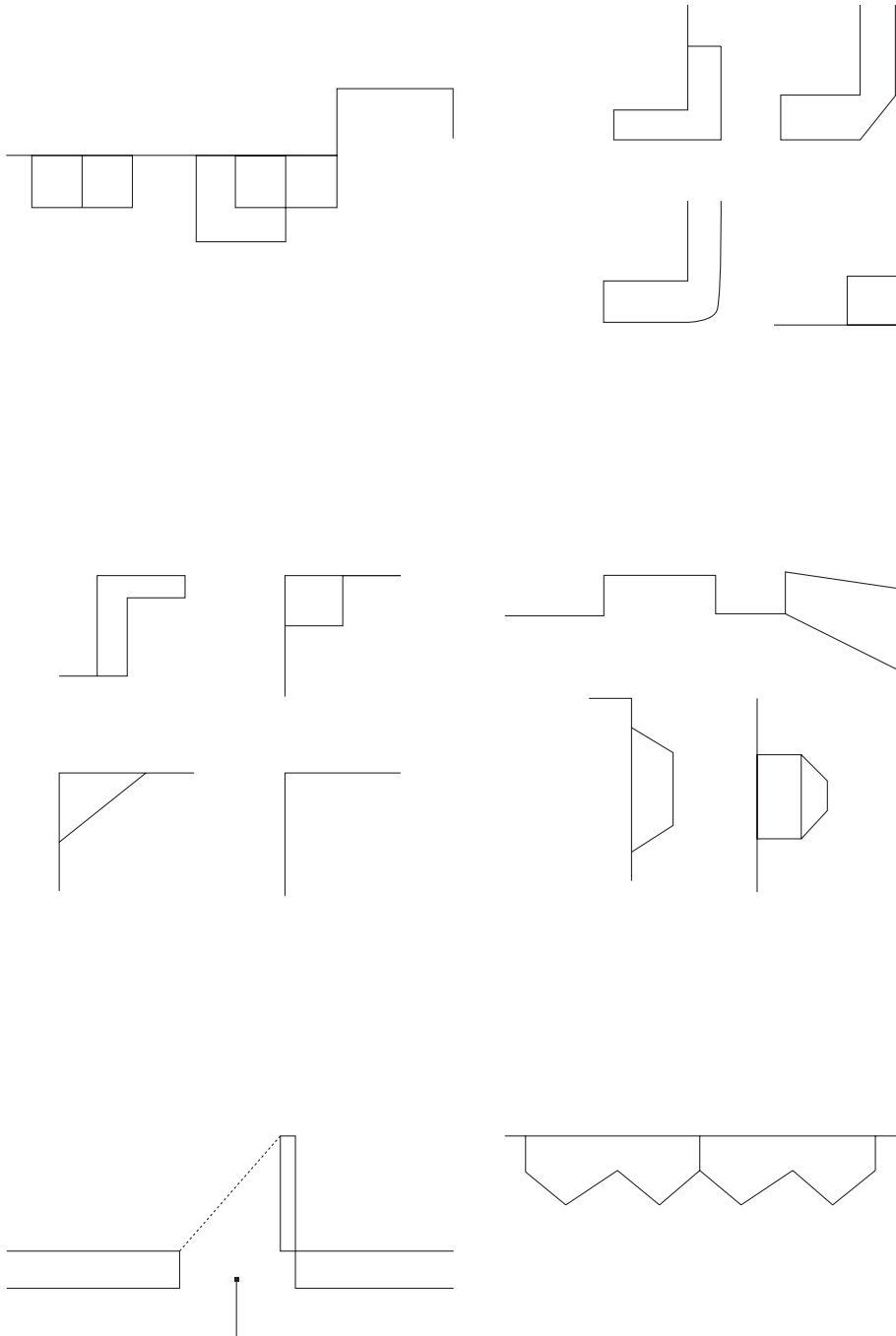

En general los tipos de vitrinas que nos podemos encontrar son:

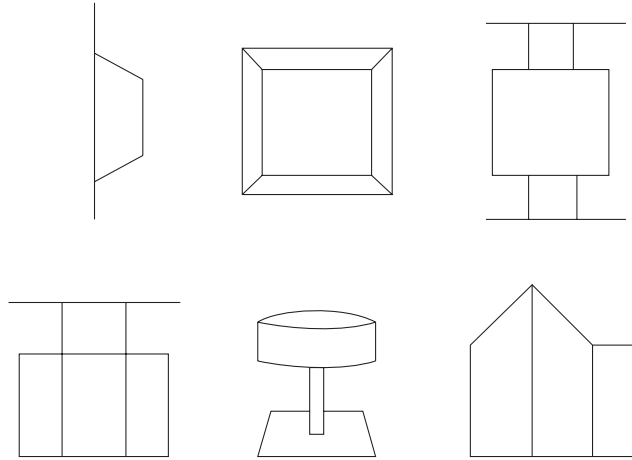

### ***Vitrinas empotradas***

Este tipo de vitrinas hace que el producto sea más apetecible. Se colocan en la pared, colgando de ella, con tensores de suelo a techo o exentas.

Los paneles de vidrio pueden ser verticales, inclinados u horizontales a la altura de una mesa, y pueden ser, rectangulares o cuadrados.

Los fondos van sobre guías o cuelgan como paneles de cables o barras, aunque presentan el inconveniente de los reflejos y el deslumbramiento.

Un ejemplo de vitrina empotrada, son los estantes de vidrio en voladizo, los cuales muestran los productos como en un armario que pone a la vista los productos valiosos, por lo que se encuentran situados detrás de la caja.

Las vitrinas empotradas las podemos encontrar de varias formas, **colgadas, de pie y transitables**, éstas pueden colocarse dentro de la tienda, en el escaparate y en la calle.

Las vitrinas empotradas pueden tener tres tipos de abertura:

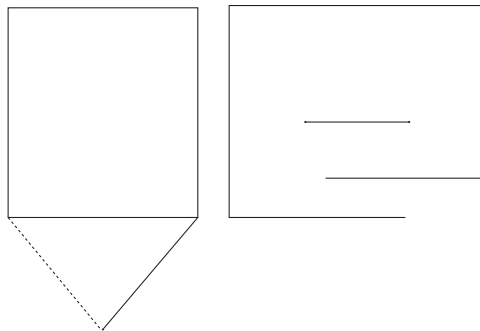
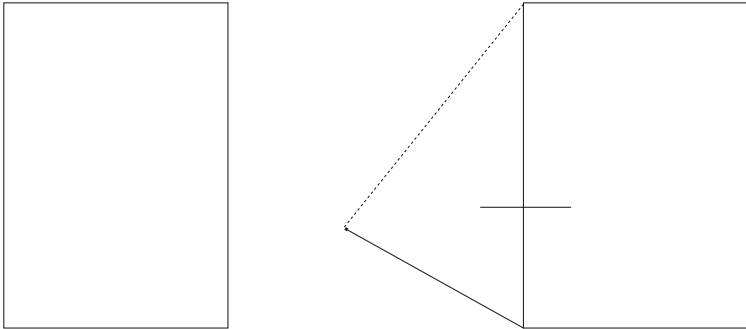

Las vitrinas empotradas pueden presentar las siguientes formas, **plana, en atril, angular y con esquinas, circular, a dos vertientes.**

El mobiliario puede estar:

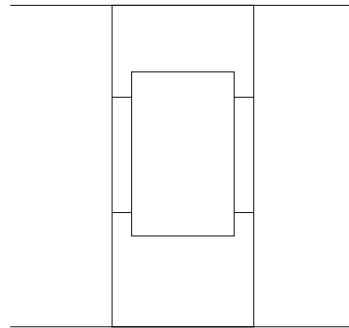
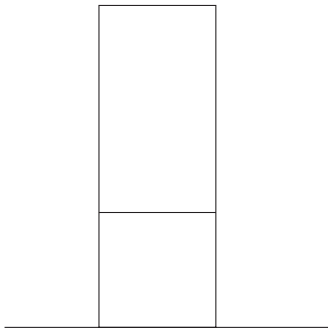
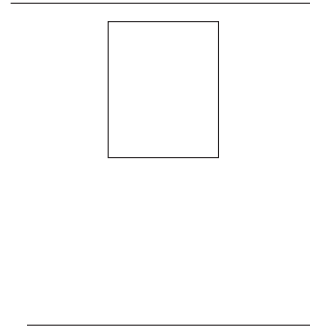
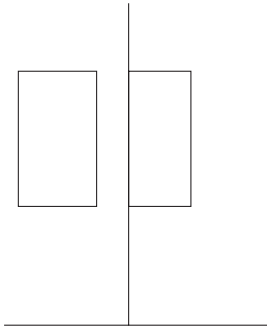

Este tipo de vitrinas pueden iluminarse desde la parte de arriba, desde abajo, desde dentro o por de delante.

El montaje de estas vitrinas se puede realizar de diversas maneras, **integrado en una mesa, integrado en un mostrador, en una estantería e integrado en el escaparate.** También pueden ir:

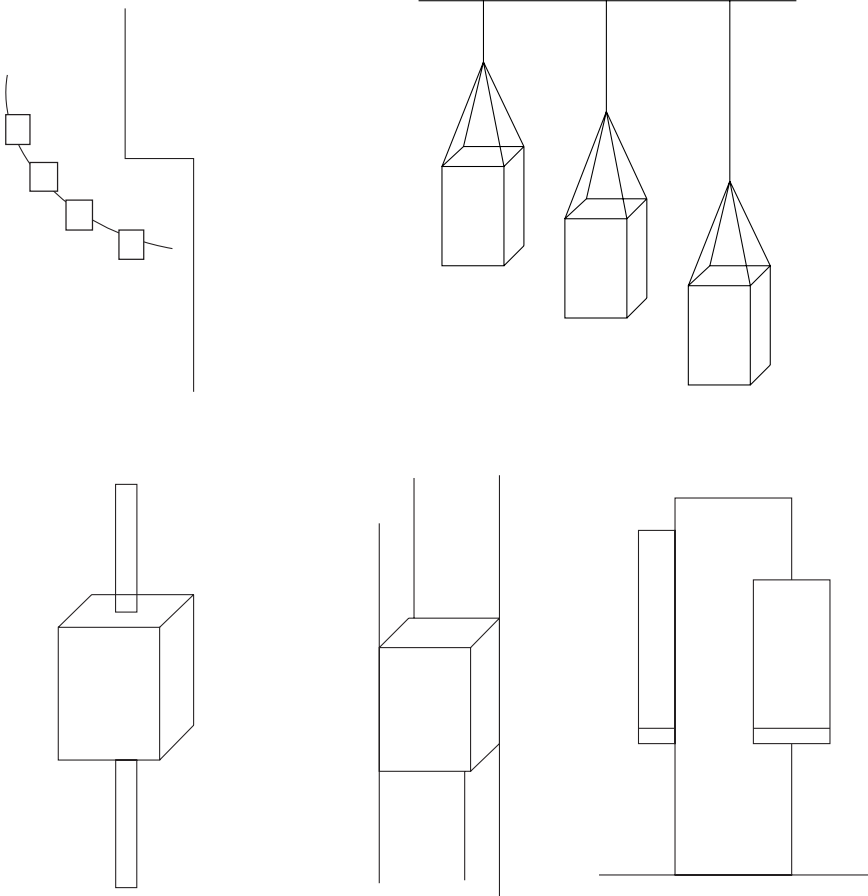

Las disposiciones de estas vitrinas pueden ir, **sueltas en el escaparate, junto a la pared, fija, en la esquina e alrededor de una columna.**

## Mesas

Las superficies de las mesas, pueden ser, opacas o transparentes y se pueden sujetar en armazones, como puede ser en un sólo soporte (pilar, columna, etc.).

Las mesas son algo muy especial en una tienda.

Las mesas se utilizan para presentar o extender los productos. La superficie de la mesa está determinada por el tipo de género expuesto, como por ejemplo, las herramientas se exponen sobre bases robustas, a diferencia de una joya debe exponerse sobre fino terciopelo.

Hay mesas dedicadas solamente a las ofertas especiales.

En las mesas de caja es suficiente, sólo con un cajón. Las mesas dedicadas a empaquetar deben permitir que se pueda manipular bien los artículos, por ello suelen ser más elevadas.

Las mesas suelen colocarse de forma aislada, aunque también podemos encontrarlos perpendicularmente a una pared. Las mesas con forma redonda, incitan a rodear los objetos que se coloquen y así incitar a la compra. La altura y el diseño de la mesa determinan que sea o no adecuada como soporte de mercancías.



## Tarimas

Las tarimas pueden servir como muebles, se colocan cuando los techos tienen alturas diferentes y con ellos ayudan a diferenciar el espacio.

Los cambios de altura que existen desde la acera a la planta de la tienda son impedimentos que pueden evitarse mediante escaleras o rampas.

Las tarimas de plástico, madera o metal presentan una superficie resistente. Las tarimas son un elemento que también pueden utilizarse en los escaparates.

Los muebles pueden quedar diferenciados gracias a los distintos tipos de altura que tienen los techos de una planta e incluso provocado por un sótano.

Podemos encontrar tarimas de varias formas diferentes:

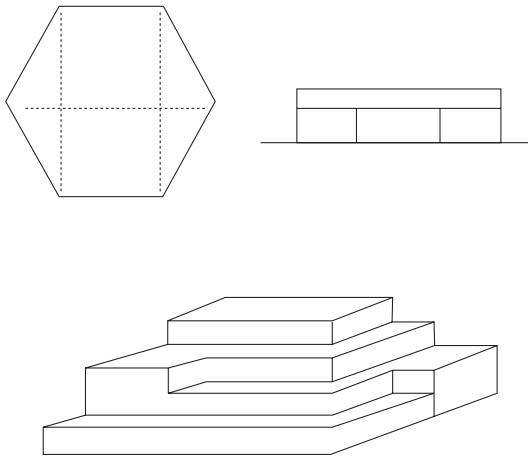

Las tarimas se pueden colocar en agrupaciones **apiladas**, **agregado** y **en series**, y pueden ser móviles con ruedas.

También podemos encontrar diferentes tipos de módulos de tarima:

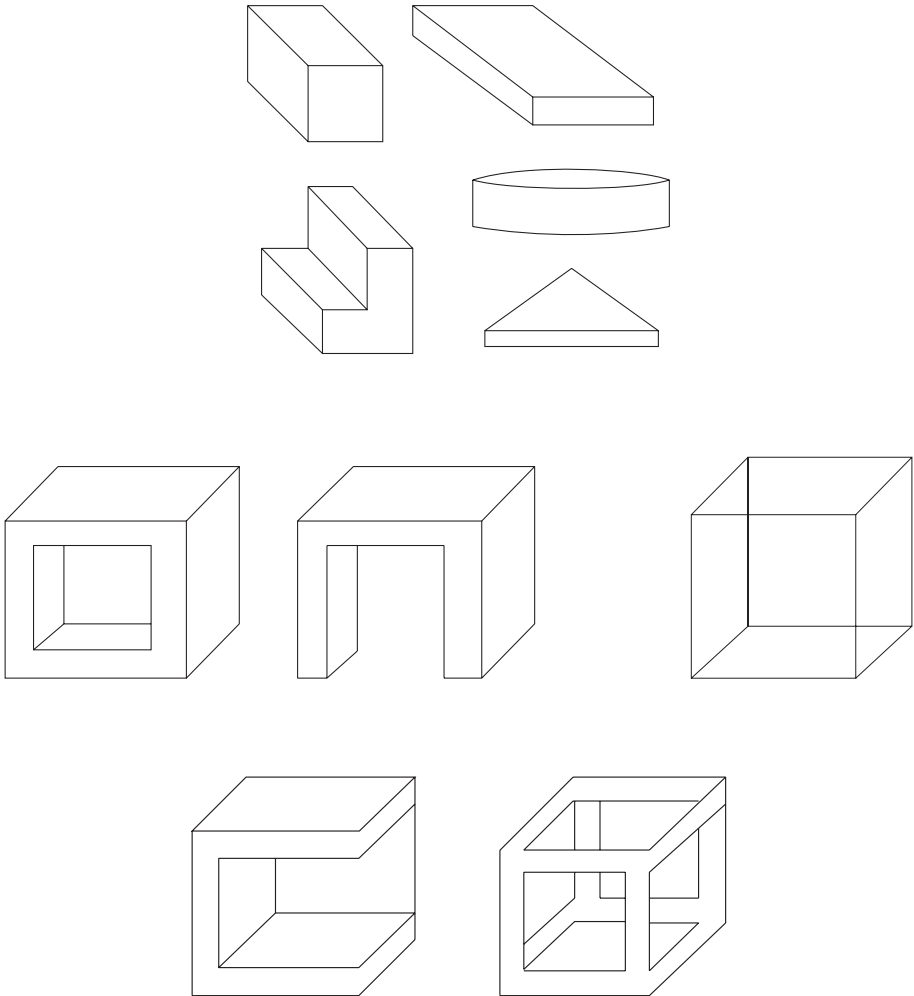

### Mostradores

Los mostradores son considerados casi como una barrera a la acción de venta y cada vez se usan menos. Hoy en día, aún son de mucha utilidad e incluso tienen misiones específicas en comercios como, en carnicerías, panaderías etc.



Los mostradores, están diseñados como muebles para servir y mostrar, pero no permiten el autoservicio. Hoy en día, existe una gran variedad de mostradores con distintas formas, acabados, e incluso en algunos a parte de mostrar sólo los artículos, también sirven como autoservicio.

Los mostradores pueden ser de vidrio, opaco, en barras, de rejilla, etc., éstos se distinguen por su forma y por su aplicación, como puede ser, la venta o el entretenimiento.

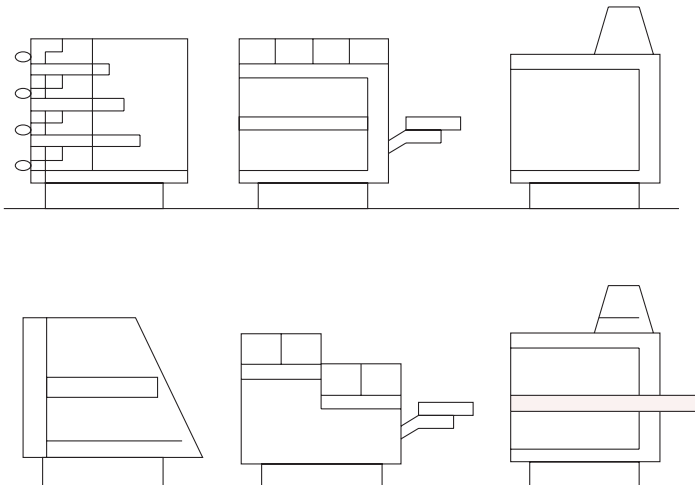

**Mostradores para exposición**

Nos ayudan a realizar una selección previa antes de elegir lo más adecuado y suelen ser, de vidrio.

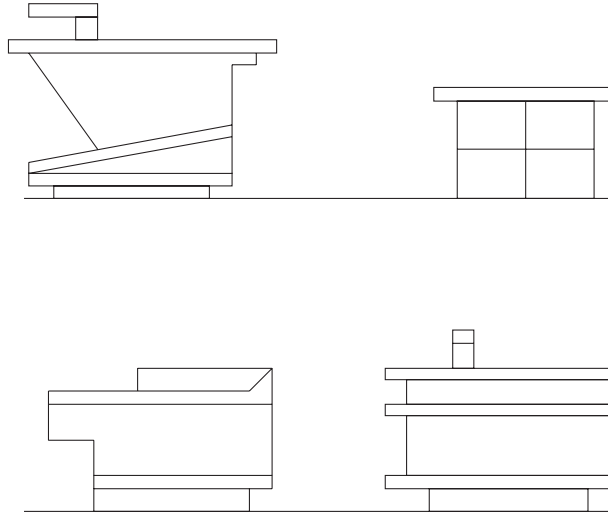
**Mobiliarios para despachar****Los mostradores de caja**

Es tan importante guiar al cliente hacia la caja como que el cajero tenga las espaldas protegidas.

La caja ha de disponer de un ordenador o un scanner, para controlar las existencias y el estado de la caja.

Su diseño debe ser agradable para que exista comodidad, tanto para el comprador como para el vendedor.

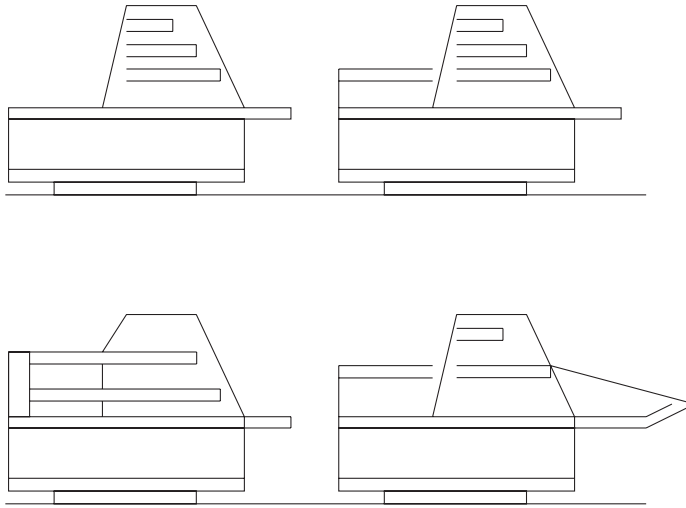

El material debe encontrarse al alcance y en la cantidad suficiente.

Las mesas de caja de forma rectangular necesitan una cobertura suplementaria de la espalda del personal, aunque hay que decir que las más funcionales son las que tienen forma de L y de U.

Las cajas, mesas, mostradores han ido ganado importancia con el paso del tiempo, han desarrollado módulos de caja que pueden combinarse con mesas de embalaje.

### ***Los muebles-estantería***

Son muebles que molestan con los bordes y las esquinas, los cantos deben resistir los golpes.

Son aconsejables las formas curvas cuando la instalación utilizada invade el espacio destinado a la venta, ya sean estanterías, expositores, mostradores u otro tipo de mobiliario.

Las formas extremas están de actualidad, aunque con el paso del tiempo, la experiencia indica que las exageraciones provocan reacciones contrarias.

El cliente desea que se realicen cambios a menudo.

Los tipos de mostradores que nos podemos encontrar:

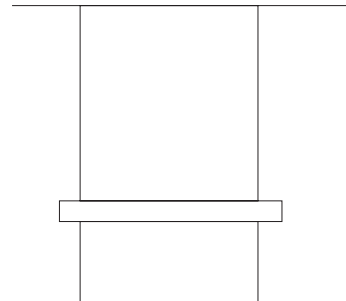
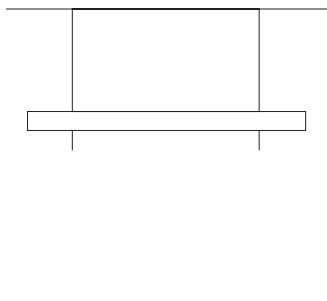
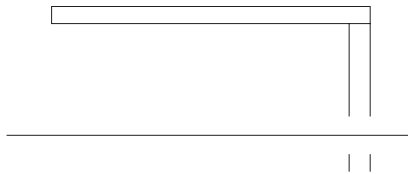
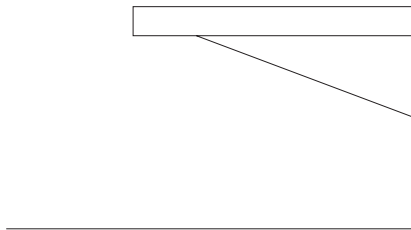
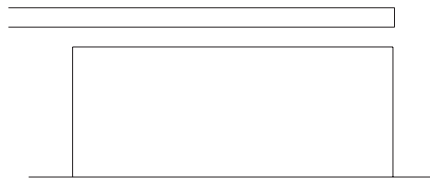
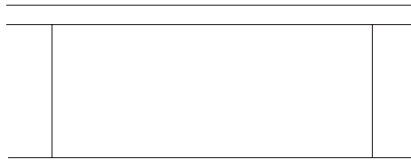

## Islas

### ***Islas de mostradores***

Una isla es un grupo de muebles destinado al autoservicio de los clientes, y las podemos encontrar de varias formas, de mostradores, de expositores, de estantería y escalonadas.

Este tipo de mobiliario sirve para orientar al cliente, el cual se recorre la tienda y puede ver todas las ofertas.

La situación y dimensión de estos islotes es algo que no se puede fijar y debe planificarse su número, situación y formato.

Las islas de mostradores situadas en el centro de la tienda facilitan el servicio y acortan los recorridos del personal, éstas funcionan a su vez como puntos de información.

El espacio dedicado a los clientes y vendedores entre los mostradores, islas, expositores y estanterías tiene que ajustarse a la afluencia de clientes prevista.

El arreglo y disposición del género son factores decisivos para la eficacia mercantil de las islas.

## Expositores

A causa del autoservicio, cada vez se ubican más hacia el centro de la tienda. Éstos no suelen sobrepasar los tres metros de longitud y su altura suele ser de 1,20 m para no impedir la visibilidad.

Los expositores completos se encuentran de forma aislada.

Los medios expositores se adosan a una pared.

Para las tiendas pequeñas y medianas, se aconseja colocar expositores en los que la mercancía quede expuesta en toda su longitud.

El expositor apoyado en el suelo requiere menos material y apenas está expuesto a deterioros. Hoy en día, es muy utilizado el expositor escalonado, al cual se le ha dotado de partes móviles.



Los fondos para ubicar los productos pueden ser de varios tipos, tablas, rejillas o vidrios. Este tipo de expositores pueden cerrarse lateralmente o exponer en todo su perímetro.

Existen los expositores con cabecera, los cuales permiten que los fondos laterales puedan desplazarse independientemente entre sí, y los expositores mixtos combi que están formados por mostradores y expositores.

Los expositores al igual que las islas de mostradores, en la mayoría de los casos disponen de ruedas para poder moverlos o desplazarlos con facilidad.

## 5. Elementos incorporados

### 5.1. Estanterías

#### Equipamiento y diseño de las estanterías

Las estanterías disponen de baldas adecuadas para los diversos productos que se pueden exponer o poner a la venta. Se pueden colocar entre paños de paredes, escaleras o cuerpos. Si en el lugar que se quieran colocar, son paredes de fondo están sujetas por brazos salientes o por bridas y si van colgadas, suelen ser barras o alambres.

Materiales como madera, chapa y vidrio permiten los más diversos espesores, longitudes, colores y superficies.

Las baldas, ya sean, estrechas o anchas, continuas o interrumpidas, suelen colgarse de forma horizontal. El producto siempre ha de colocarse en las estanterías en una posición segura.

Los frentes de la estantería en ocasiones apenas son visibles entre los montones de productos y otras destacan mucho. Es importante que se pueda designar el producto en cada una de las baldas.

Las estanterías perpendiculares a la pared se pueden utilizar por ambos lados. Los frentes se pueden diseñar de manera especial incorporado vitrinas.

#### Disposición de las estanterías

Si se encuentran sueltas se colocarán a lo largo o de forma perpendicular a la pared, e incluso en ocasiones de forma, escalonada o en peine. Las estanterías con forma redonda y curva pueden colocarse en círculo, en espiral o incluso en forma de estrella. Este tipo de estanterías pueden ser fijas o móviles.

Las estanterías que se encuentran ubicadas delante de la pared pueden situarse en aristas, esquinas, delante de columnas y pilares y, también, pueden

encontrarse exentas. Si éstas son fijas, pueden estar adosadas a la pared, y/o también ir de forma arriostradas entre el suelo y el techo.

Las estanterías laterales tienen cantos frontales que son visibles y se articulan en su parte anterior. Las que están colgando de la pared apenas son visibles, ya que quedan detrás de los productos expuestos.

La estantería es el tipo de mobiliario más utilizado en una tienda, para la exposición de los artículos, los cuales deben estar situados dentro de la extensión correcta y ser visibles.

Las barras de los colgadores se adaptan a las limitaciones humanas de extensión y, a las dimensiones de los artículos que se exponen.

#### ***Cuatro formas de colocar las estanterías***

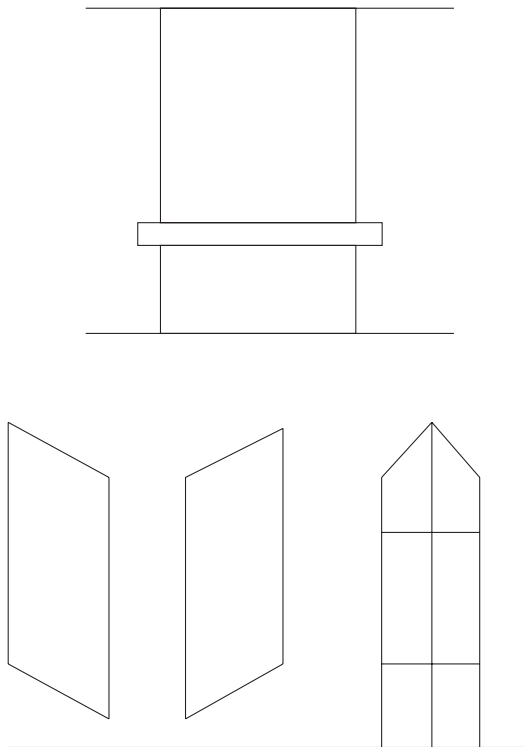

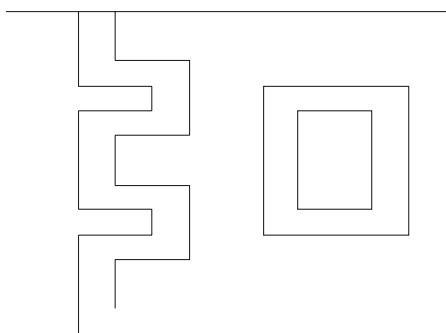
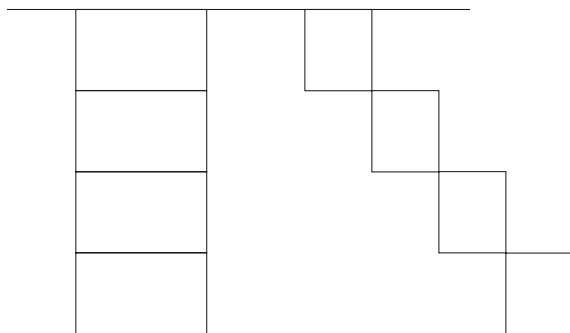

### ***Equipamiento de las estanterías***

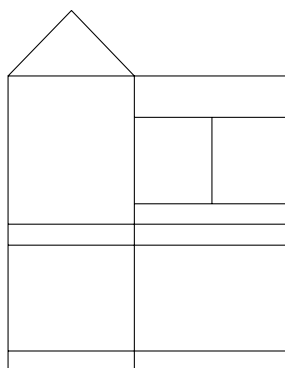
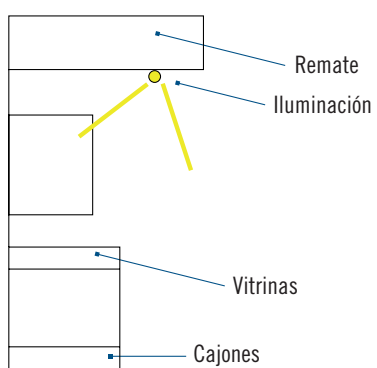

***Estantería desplazable***

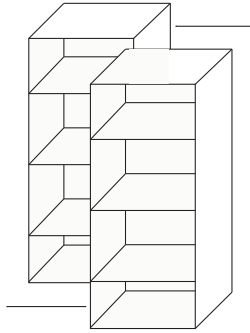

***Soportes de baldas***

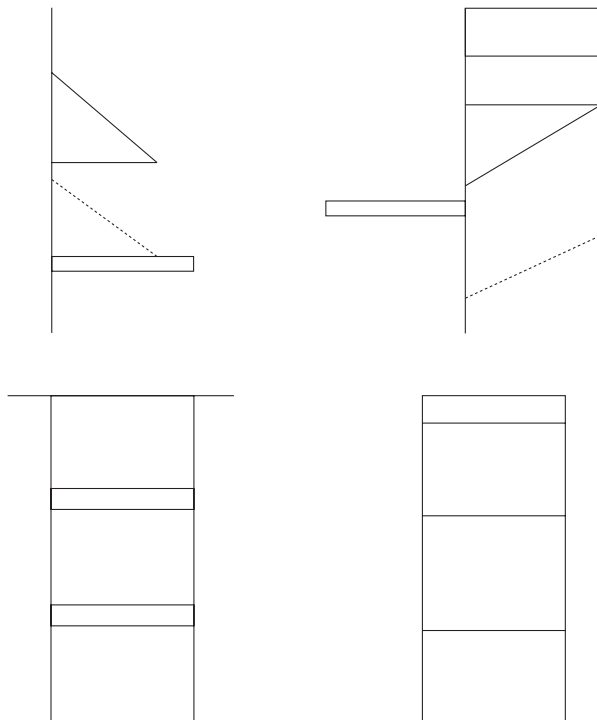

***Disposición de las estanterías***

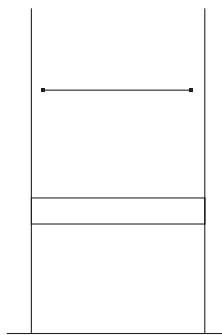
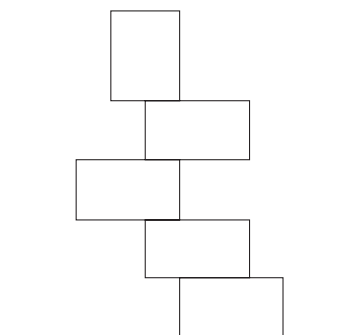
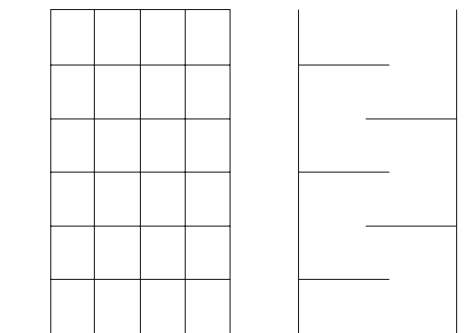
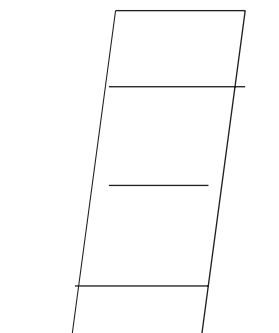
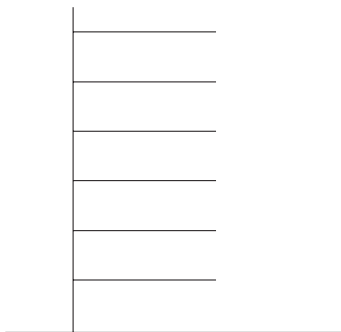
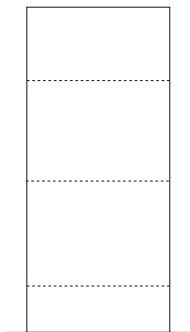

Continúa >>

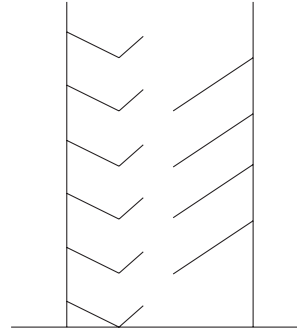
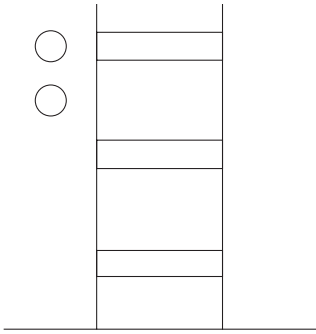

**Formas de las estanterías**

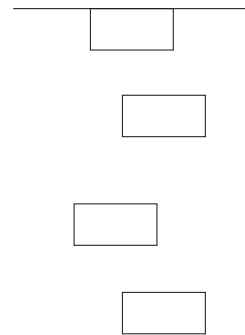
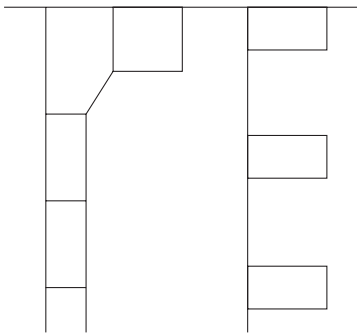
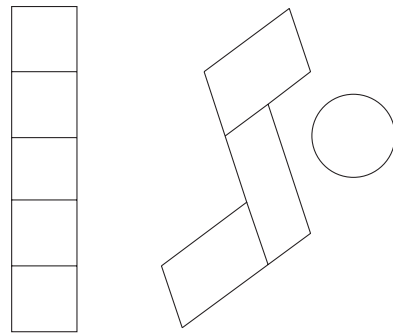
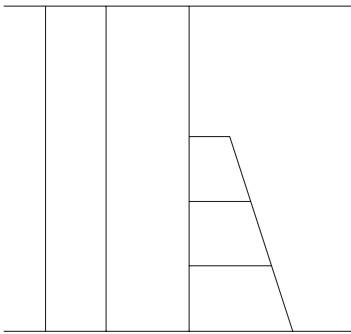

***Tipos de estanterías***

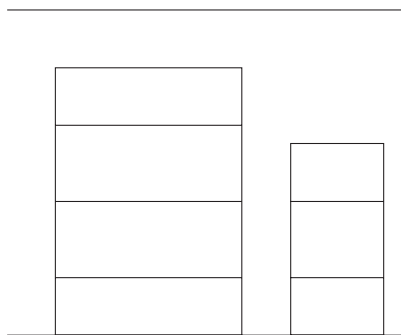
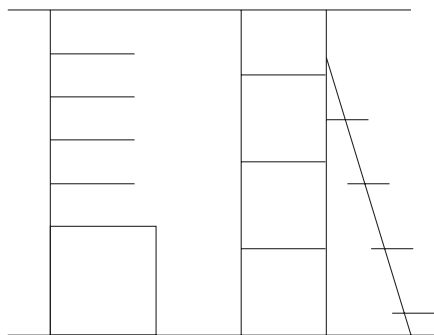
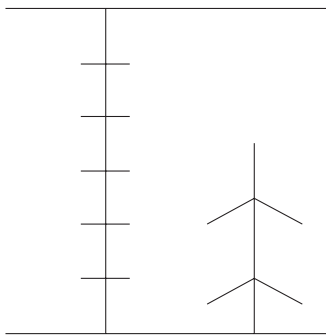
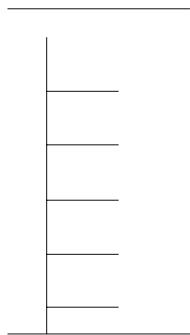

***Correspondencia con los soportes de mercancía***

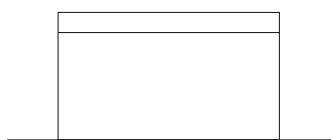

***Elementos constructivos***

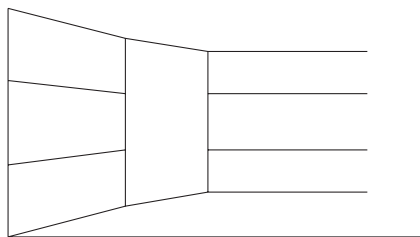
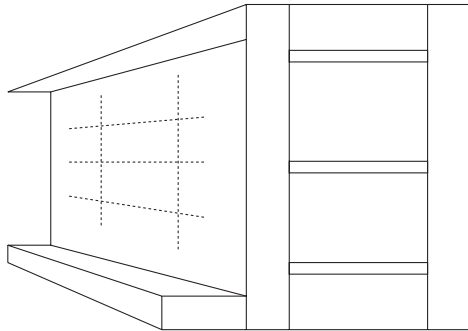
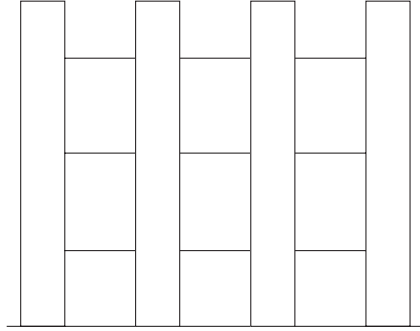

Continúa >>

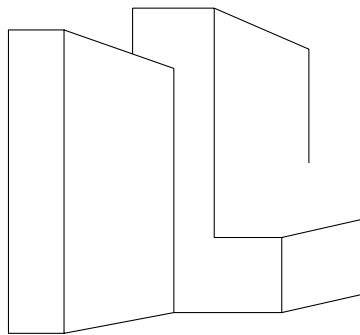
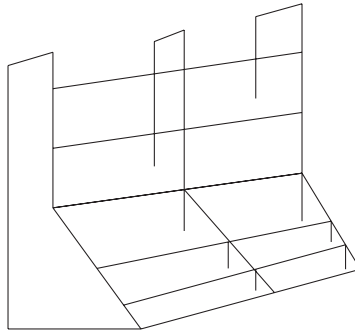
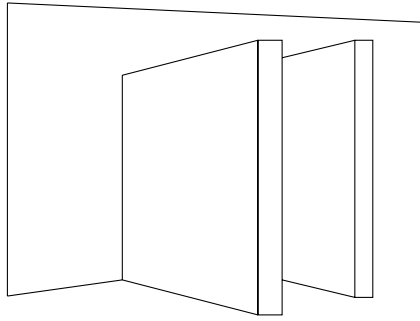

## 5.2. Paredes-estantería

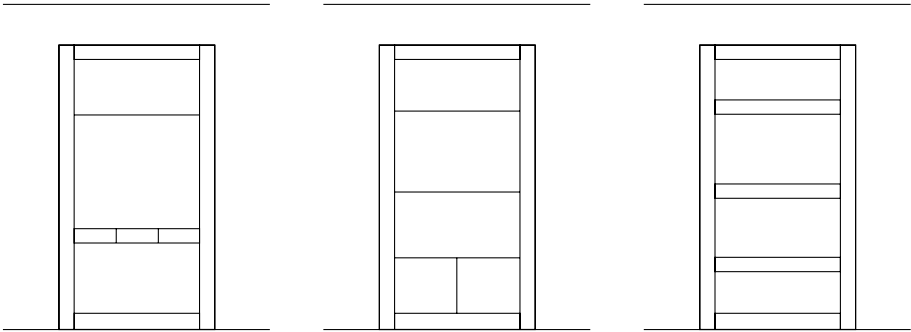

### Estanterías de pared

Los estantes se diferencian dependiendo de los artículos que contengan, el diseño y la forma de presentación. Distinguen según sus elementos, diseño y tipo de presentación.

Las estanterías aisladas, con acceso por uno o varios lados, pueden formar grupos espaciales diferenciados.

Los productos pueden encontrarse ubicados de pie o tumbados. El enfoque visual depende de la situación del cliente, del tamaño de lo expuesto y de la distancia.

Las estanterías se pueden clasificar en tres grupos: de servicio, de mostrador, de autoservicio.

Éstas tienen baldas continuas o fragmentadas y, son de altura variable.

Las estanterías de servicio pueden ser de muchas alturas y profundidades diferentes.

### Equipamiento de las estanterías

Los cajones o módulos son prácticos en diferentes ámbitos, como por ejemplo, una droguería, una farmacia o una ferretería. Los equipamientos de plástico suelen ser transparentes.

Los tableros extensibles se utilizan para depositar productos.

### Estanterías para autoservicio

Anteriormente muchas tareas confiadas a los empleados, las asumen hoy en día las propias instalaciones.

Una instalación para el autoservicio ha de ofrecerle al cliente los productos de forma ordenada, visible y alcanzable. No se recomienda la escasez de productos, siempre ha de haber suficiente mercancía colocada.

Para la ejecución de este tipo de estanterías se utiliza la madera y el plástico, e incluso estructuras metálicas, aunque el uso de sistemas metálicos va acompañado de un acabado con madera o plástico para mejorar su aspecto.

Las baldas se escalonan hacia abajo y se rematan con cajones.

Los productos han de reponerse sin dificultad y en un espacio de tiempo muy reducido y sin estorbos

Estas estanterías suelen disponer de paneles en la parte superior para que la iluminación sea directa.



### Remates del techo

Son poco empleados, requieren una adaptación especial y empequeñecen visualmente el espacio. La unión entre el techo y las estanterías de pared, se le conoce **friso**, el cual se ejecuta con el mismo material que el techo o la estantería.

Se aconseja que resalte la parte superior del techo, sobre todo en espacios reducidos. La superficie de la parte superior del techo se puede aumentar visualmente iluminando la zona de unión, consiguiendo de este modo la sensación de que la estantería está en el centro de un espacio.

De los espacios altos se suele aprovechar la distancia de la estantería al techo para colocar reservas en los armarios superiores.

### El cierre de las estanterías

Las paredes de estas estanterías tienen unas aristas delanteras que, suelen ser verticales, inclinadas o interrumpidas.

Los cuerpos intermedios pueden usarse como armarios o para exponer mercancía suspendida con barras o ganchos.

***Remates superiores “molduras”***

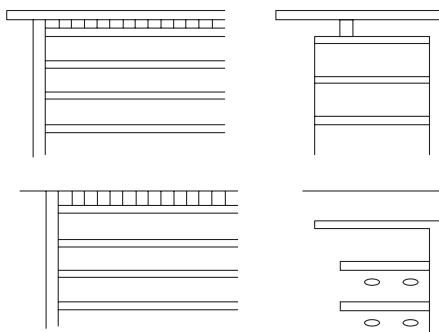

***Coronaciones del techo***

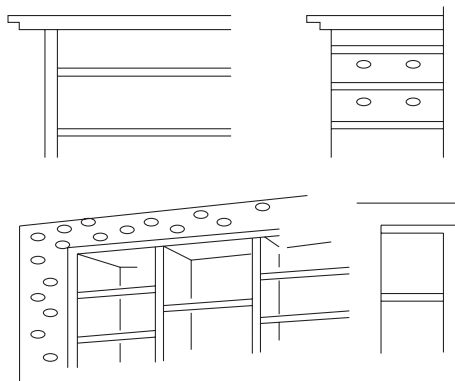

***Frentes inclinados***

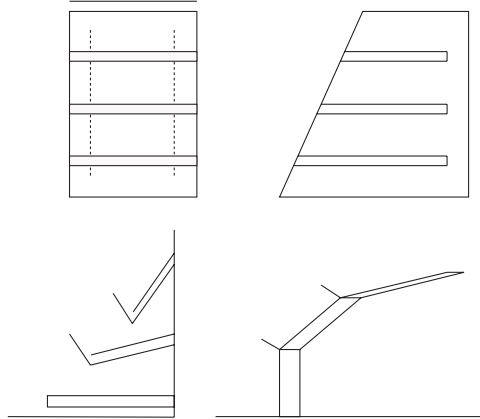

***Colocación dentada***

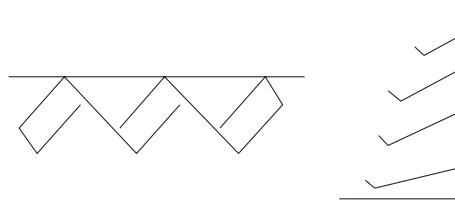

***Soportes de los estantes***

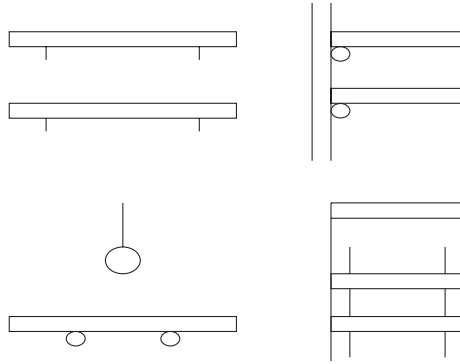

***Chapa perforada***

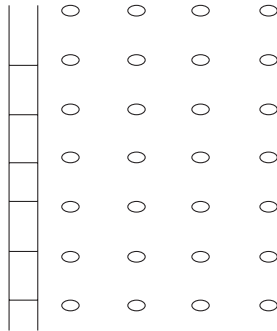

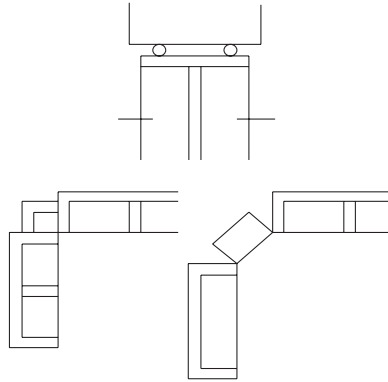
***Empalme de las esquinas*****5.3. Dimensiones y calidades****La mercancía**

La mercancía determina el mobiliario y el equipo de una tienda, al igual que la cantidad y tipo de presentación.

**La flexibilidad**

La tienda se redecora o se reforma cada vez con más frecuencia. Esto no ha de hacerse sólo de temporada en temporada, sino para una renovación total pasados unos años.

Dentro de una misma temporada se pueden producir incluso cambios de lugar. Si las ventas van bien los espacios quedan libres, los cuales se rellenan con una nueva decoración o con nuevos artículos.

El mobiliario y las instalaciones deben ser flexibles para permitir el cambio de baldas y varillaje, lo que supone determinadas medidas para la exposición de los productos y sus percheros.

La altura media de presentación está por debajo de 1.50 metros.

***Medidas y efectos del mobiliario***





### La variabilidad

Los cambios que se le realicen a una tienda, hemos de intentar conseguirlos mediante medios sencillos y sin tener que utilizar herramientas, ésto ha de llevar a cabo un montaje fácil y rápido.

Estos cambios sirven para un éxito seguro a largo plazo del negocio. Hoy en día es muy importante atender los deseos del cliente, analizar y adaptarse a las tendencias.

No significa lo mismo aceptar y hacerse eco de los cambios específicos que se producen en el sector, que comprender los cambios que se producen en la sociedad.

## 5.4. Hornacinas

### Efecto

No es un componente de la tienda demasiado utilizado, incluso hay paredes macizas y continuas que no tienen ninguna hornacina fuera de los huecos de puertas y ventanas, pero si existen muchas posibilidades para poder colocar

hornacinas empotradas en paredes donde colocar estanterías y así acabar con la continuidad de algunas paredes.

Las hornacinas pueden tener como equipamiento unos espejos y un aporte de iluminación, e incluso permiten una presentación especial y atractiva. Las podemos encontrar iluminadas, oscuras, de forma cuadrada, rectangular, etc.

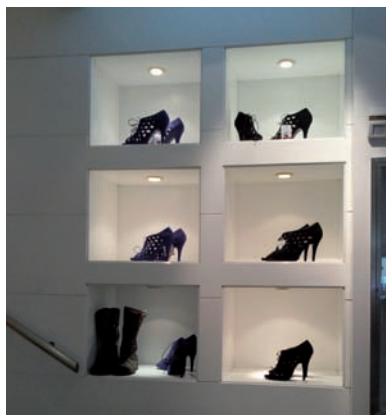

### Probadores

#### Función y diseño

Los probadores se pueden convertir en una parte más de la tienda, e incluso podríamos decir que se han convertido en una parte fundamental de un negocio.

Se aconsejan formas sencillas para darle más importancia al nuevo aspecto que el cliente va a presentar. Las formas cilíndricas invitan a entrar con sus suaves líneas y un diseño más severo.



Suelen colocarse cortinas para cerrar las entradas de éstas, aunque no sea la solución más apropiada, ya que las puertas permiten más privacidad.

**Entradas de probadores**

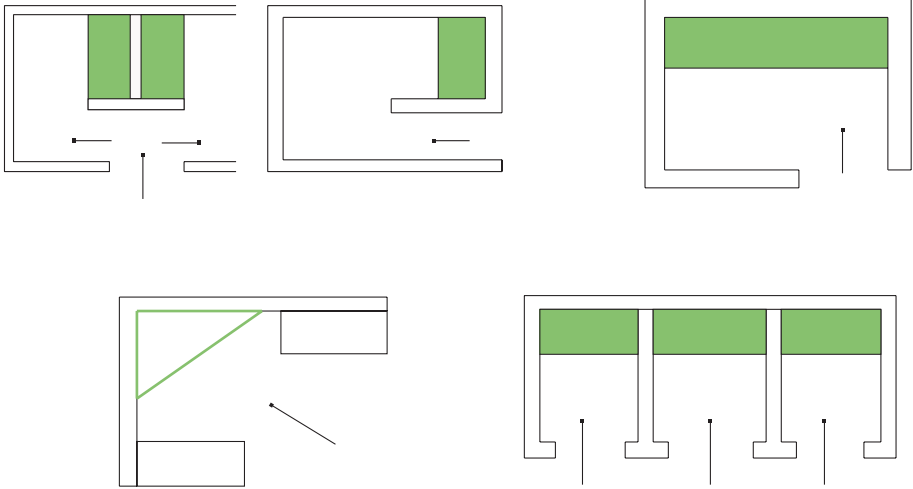

**Diferentes formas de ejecutar los probadores**

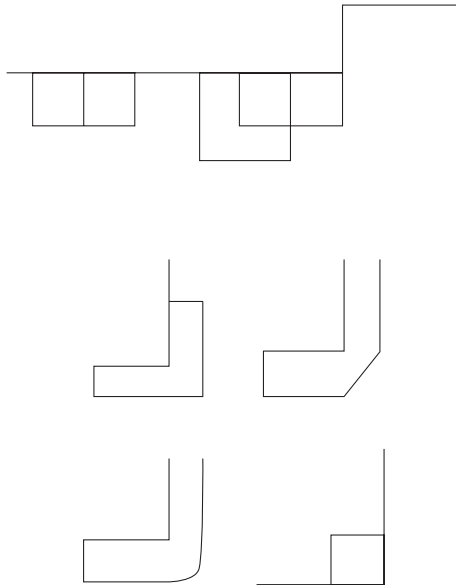

Continúa >>

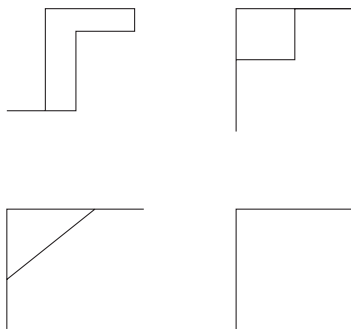

Los probadores de ropa deben acomodar el cuerpo de una persona en las diversas posturas que toma durante el proceso de vestirse y desnudarse.

### ***Tipos de aberturas de los probadores***

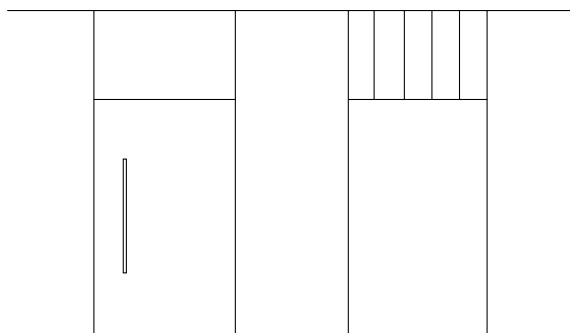

*Probador con puerta*

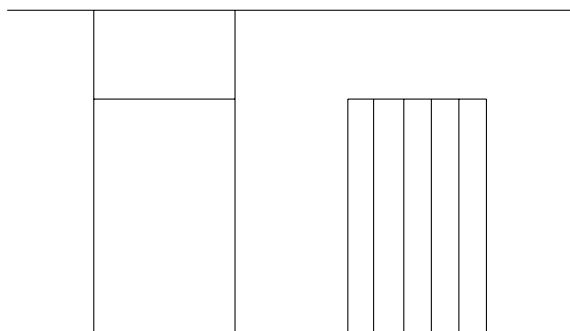

*Probador con cortina*

[Continúa >>](#)

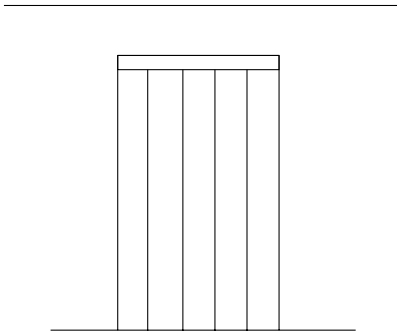

*Probador con cortina abierto por arriba*

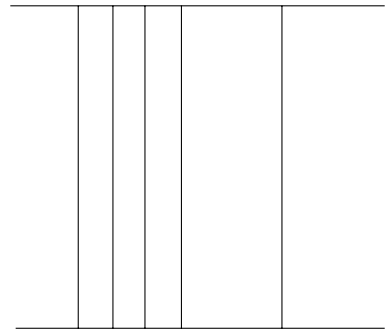

*Probador con cortina hasta el techo*

## 5.5. Asientos

### Asesoramiento y reposo

Sólo se desea tomar asiento por un espacio corto de tiempo. Sin embargo, un descanso, casi de pie o inclinado, alivia y facilita la inspección de los productos.

Las barras de asiento ahorran espacio y disminuyen el tiempo de espera del cliente que necesita información.

Los asientos facilitan el descanso y la centración, en los artículos.

El diseño de los asientos está cada vez más conseguido, no sólo desde el punto de vista decorativo, sino desde lo funcional. Es precisamente en estas zonas de reposo donde aumenta el volumen de presentación de la oferta de los productos.

En ocasiones la zona de atención al cliente dispone de teléfonos con tarjeta o máquinas de café. Los muebles no han de ser demasiado cómodos y deben facilitar el estudio y las anotaciones.

En una tienda podemos encontrar grupos de asientos formando una zona de espera, de servicio, de trato, de asesoramiento o una zona de reposo.



### 5.6. Armarios empotrados

#### Los armarios cerrados

Los armarios cerrados no suelen ser, habituales en las tiendas, ya que la mercancía debe estar a la vista para poder venderse. Con la existencia de gran cantidad de artículos su clasificación en pequeños grupos hace necesaria su colocación en cajones con los frentes cerrados.

Los armarios superiores cerrados no suelen colocarse en las tiendas, ya que el producto expuesto debe estar al alcance de la vista.

Son importantes las combinaciones de armarios con vitrinas y estanterías, así como las combinaciones con paredes para poder empotrarlos.

Las puertas de los armarios pueden ser giratorias o deslizantes y así de esta manera ahorrar espacio.

### **Armarios-vitrina**

Existen de todas las alturas posibles, desde mostradores, hasta armarios colgados.

Éstos permiten ver y elegir el género a través del vidrio que, a su vez, evita la entrada de polvo.

### **La exposición**

En el techo se colocan focos de largo alcance para iluminar los cajones abiertos.

En las tiendas de alto nivel o en las farmacias, son muy utilizados los armarios correderos.

En las tiendas podemos encontrar varias estanterías, las cuales pueden ser:

- Estantería especial con divisiones deslizables posteriores

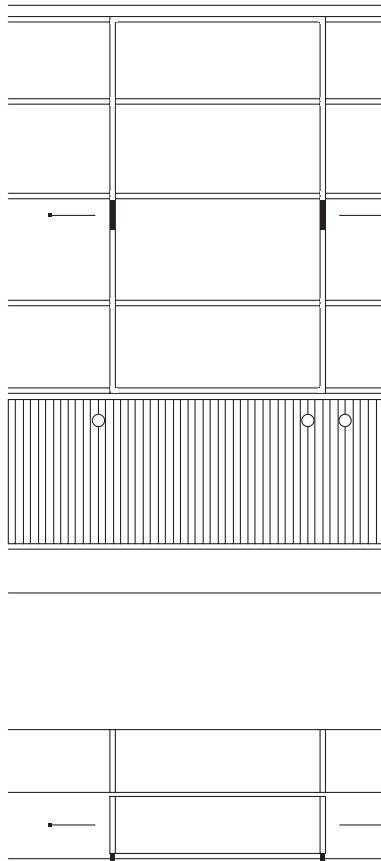

- Estantería especial con partes correderas escalonadas

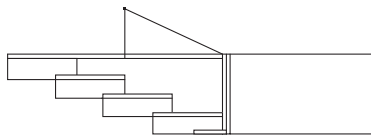
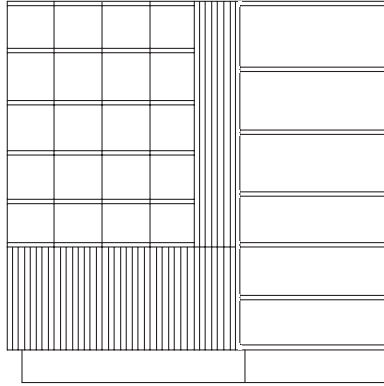

- Estantería especial con partes deslizables sucesivamente

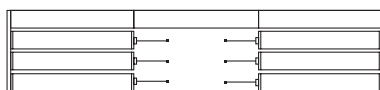
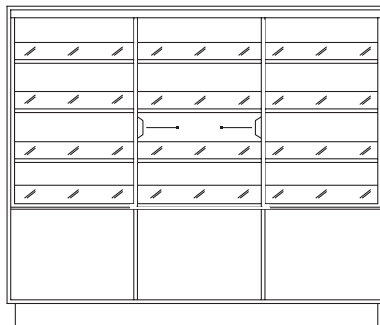

## 5.7. Paredes, divisiones y marcos

### Los sistemas constructivos

Los sistemas constructivos facilitan la planificación y el desarrollo de la tienda al permitir una fabricación económica de las instalaciones.

Las dimensiones disponibles se relacionan con los productos de cada uno de los sectores. Las calidades de ejecución van desde las sencillas hasta las lujosas.

Los arquitectos y diseñadores se sirven de estos sistemas para poder realizar mejor sus encargos y con mayor rapidez.

Los muebles de diseño y el equipo incorporado complementan estos sistemas y aportan soluciones originales.

### Los fabricantes de sistemas

Los fabricantes de sistemas introducen en el mercado mayor cantidad de accesorios para la construcción de las tiendas, como pueden ser, los paneles agujereados los cuales pueden soportar, ganchos, grapas, soportes, perchas y tableros. Si lo que queremos es colocar artículos pesados, utilizaremos, placas de madera o de metal.

Las paredes se pueden aprovechar cada vez mejor para la presentación de los artículos. Las placas pueden ser de varias formas, deslizables, giratorias o abatibles y las superficies pueden ser planas o dobladas, y pueden ser de cualquier material y color.



## 5.8. Paneles, baldas y colgadores

### Los colgadores

Los colgadores pueden ser de todas las medidas y tipos.



Las baldas son en general móviles y regulables, se pueden colocar de forma horizontal o inclinada y pueden ser opacas y transparentes.

Los cajones están cada vez más de moda. Los podemos encontrar de lujo y más sencillos, de chapa, alambre o cartón.

Los paneles pueden ocupar las paredes del fondo de las estanterías. Perforadas o con guías pueden acoger los soportes de las baldas.



## 5.9. Sistemas de guías y perforado

### Sistemas empotrados

Este sistema presenta ventajas como, se que se adaptan a las diferentes posibilidades, son más económicos y permiten un suministro más rápido.

Las diferentes constructivas son muy importantes: de placas, de tableros, o adoptar diversas formas, como escaleras o guías. Este tipo de sistemas se sujetan a las paredes, pero también pueden fijarse arriostradas entre el techo y el suelo.



Las guías ligeras de aluminio, son capaces de transformarse muy fácilmente pasando de ser un elemento decorativo a una base portante de percheros.

Un solo agujero en el panel, es una base sólida para colgar piezas para sus diversas funciones.

Los agujeros en los paneles, redondos o cuadrados, acogen todo tipo de soportes para diferentes artículos.

## 5.10. Sistemas de soporte

### Los sistemas de soporte

Los sistemas de soporte de barras o baldas son muy diversos, también se han impuesto las guías y los bastidores.

#### *Tipos de estanterías modulares*



***Tipos de estanterías de madera***

Los armazones, al igual que las escaleras, son fáciles de montar y pueden dotarse de barras y baldas.

Las barras pueden apuntalarse de suelo a techo.

**5.11. Rejillas y mallas****Las estructuras de tensores**

Las estructuras de tensores se utilizan tanto dentro de la tienda como en los escaparates. Los fijadores son elegantes y pueden desplazarse sin escalonamientos.

Las estructuras de rejillas suelen ser modernas y actuales.

**6. Resumen**

Existe una gran variedad de mobiliario que tendremos que colocar dependiendo del tipo de tienda que queramos crear; todo el mobiliario ha de cumplir una función.

Existe también una serie de objetivos que hemos de seguir a la hora de acondicionar nuestro establecimiento con el mobiliario adecuado.

Para poder realizar el amueblamiento de nuestro local, aparte de conocer la existencia de la gran variedad de mobiliario que existe, como puede ser, las perchas, los sistemas, los sistemas reticulares, los bastidores, entre muchos otros; hay que conocer también lo que son los muebles- vitrina, tanto para exteriores como para interiores, las vitrinas empotradas, las mesas, las tarimas, los mostradores, los mostradores para caja, los mostradores para exposición, el mobiliario especial para despachar, los muebles estantería, las islas de mostradores, los expositores, etc. Todo este tipo de mobiliario es el que utilizaremos a la hora de amueblar y organizar la disposición de la tienda.

También podemos encontrar distintos elementos incorporados que existen y la forma de ubicarlos, éstos pueden ser: las paredes-estantería, las estanterías para autoservicio y las distintas maneras con las que podemos equipar las estanterías.

Otros tipos de mobiliarios que podemos colocar son las hornacinas. Los probadores son también un elemento imprescindible en la mayoría de los comercios. Además de los nombrados anteriormente un elemento decorativo en las tiendas son los asientos, aunque hemos de decir que si el espacio lo requiere, es aconsejable la colocación de algún otro asiento para hacerle más acogedora y agradable la estancia en la tienda al cliente.

Otro tipo de mobiliario, a tener en cuenta, son los armarios empotrados, los cuales, abarcan las paredes, divisiones y marcos y los paneles, las baldas y los colgadores, los sistemas empotrados, los sistemas de soporte y las rejillas y mallas.

Los diseñadores e interioristas, son uno de los mejores conocedores de todo este tipo de mobiliario y el que se ha de colocar en cada sector. Ellos siempre se regirán a la hora de amueblar la tienda, en el producto que se vaya a exponer.