

Unidad Didáctica 3

# Entradas o fachadas



# Contenido

1. Introducción
2. Fachada
3. Accesos
4. Puertas
5. Marquesinas y salientes
6. Zaguanes
7. Pasajes
8. Toldos
9. Resumen

## 1. Introducción

En este tema conoceremos la importancia que puede llegar a tener la fachada de una tienda, ya que es la zona por la que el cliente accede al interior del negocio.

Además es importante que las tiendas que están a pie de acera, estén protegidas con toldos, marquesinas, salientes, etc., para protegerlas de la lluvia y el sol. Esto no ocurre en tiendas colocadas en pasajes o en centros comerciales.

Dependiendo del tipo de negocio que queramos crear, y su ubicación, éste llevará un tipo de entrada o otra, siempre mirando por el bien del cliente, y así facilitarle la entrada al negocio.

## 2. Fachada

La fachada es la parte que proporciona acceso a la tienda y que la une con el exterior. Lo que la publicidad prometa al cliente, es lo que verdaderamente éste, ha de encontrar en el interior de la tienda.

El edificio ha de tener una concordancia con lo que le rodea y con su ubicación, las zonas de luz y de sombra. Las tiendas ubicadas en una esquina son más accesibles y fácilmente detectables.

Las fachadas, ya sean antiguas o modernas, influyen sobre el negocio; a la hora de su creación, hemos de valorar el presente y, el futuro. Los cambios, pueden desplazar o anular paradas, trasladar administraciones privadas o públicas, puede acarrear enormes consecuencias sobre el negocio, ya sean éstas de forma positiva o negativa.

La fachada, junto con la entrada, los escaparates y el nombre comercial, forman el punto de contacto principal con los clientes y donde se produce la primera impresión. La entrada debe ser bien visible desde la calle y, fácil de encontrar.

El nombre comercial debe destacar y llamará la atención, ya que éste lo dice todo de la tienda. El diseño gráfico debe ser perfecto, ya que éste lo encontraremos en los documentos del negocio. La iluminación debe permitir una fácil y rápida localización de la tienda ya sea de día o de noche. El color de la luz ha de seguir la línea con el carácter de la tienda y el de los productos.



### 2.1. La fachada de un negocio

La fachada de un negocio tiene que seguir un orden, en relación con el edificio y su entorno. Se aconseja la originalidad pero sin perjudicar al entorno. La fachada ha de desarrollar los mismos principios y medios utilizados que en el diseño del interior. Para el cliente es importante encontrar en el interior lo mismo que el exterior exprese.

El valor publicitario de la fachada se basa en el grado de creatividad. La fachada debe atraer a los peatones e invitarles o incitarles a entrar. Ampliar la zona destinada al peatón es una buena elección ya que lo incita a pasarse.



### 3. Accesos

Para facilitarle al cliente el encuentro de un negocio, dependerá del tipo, dimensión y diseño de la fachada. La zona de entrada de la tienda es la que recibe, saluda, despierta interés y muestra los objetivos al cliente. La colocación de la puerta debe ser de forma funcional, sirve de entrada y salida, comunica el exterior con el interior y es el inicio y el final del trayecto de compra. La puerta debe abrir hacia la derecha y, con su movimiento, debe ayudar al cliente a dirigirse hacia la zona donde quiere comenzar su compra.

#### 3.1. La entrada

La entrada no ha de encontrarse escondida, para que el cliente no haya de buscarla.

La zona de entrada debe invitar a entrar; ésta es su función. Es el lugar en el que se produce un cambio de ambiente y una disminución del ritmo.



## Ejemplo

---

El cliente entra de prisa, cruza el vestíbulo con el reclamo de una buena oferta, luego se para, reflexiona y toma conciencia de lo que se le presenta.

---

La planificación abarca desde la fachada hasta la puerta o el portal. Dependiendo del diseño, tipo y tamaño se caracterizará la empresa e indicará su competencia, importancia y rango dentro del sector. Se invita al cliente a entrar y a guiarlo por el camino, casi obligado, pero de manera racional, guiado por las imágenes que presentan los productos.

La colocación de la puerta es un factor muy importante y decisivo para el recorrido de los clientes en la tienda. Se ha de tener en cuenta las columnas o, incluirlas en el diseño. Una mala disposición de la puerta de entrada puede acarrear problemas con el cliente, ya que puede provocar que el cliente incluso rehuse entrar en la tienda, llegue de inmediato al mostrador de servicio, o que se pierda una oportunidad de compra espontánea.

En una tienda de servicio la puerta debe estar a la izquierda o en el centro y así de este modo, ubicar el mostrador a la derecha o en el fondo de forma funcional.

### 3.2. La abertura de la puerta

La abertura de una hoja provoca que el cliente realice un movimiento giratorio.

Las puertas de doble hoja o correderas provocan un efecto neutro.

Las puertas giratorias suelen ser muy lentas, por ello habría que colocar al lado de ella una puerta batiente.

Existen distintos tipos de accesos mediante dos puertas batientes:

- Hojas de entrada y de salida, éstas se encuentran muy retrasadas y desplazadas hacia la izquierda, una buena visión lateral de los escaparates.
- Entrada y salida separadas, alineadas a los escaparates.
- Entrada y salida separadas en V con inclinación hacia el interior.
- Entrada y salida separadas, hacia la derecha entre el escaparate y el muro, convenientemente retrasadas.
- Entrada y salida separadas, dispuestas detrás de un escalón, retranqueadas y alineadas entre sí.
- Entrada y salida separadas, en ángulo obtuso, inclinadas a la derecha y alineadas.
- Entrada y salida separadas perpendiculares al escaparate y opuestas.
- Entrada y salida separadas, muy a la izquierda entre el escaparate y el muro, convenientemente retranqueadas.



## 4. Puertas

Las puertas de una tienda delimitan el espacio y protegen, pero a la vez deben invitar a entrar a los clientes.

### 4.1. Estructura de las puertas

El cliente no debe tener la impresión de que se va a dar contra una pared, por lo que el vidrio es un material adecuado, los cuales cada día se están imponiendo más. Las cortinas para evitar la entrada de aire frío protegen la sala

de ventas y permiten que el cliente acceda hacia el interior de la tienda sin impedimentos.

Existen puertas con forma angular, curva, con arco, etc., y no todas son de la misma forma, tamaño con las mismas hojas, etc.

Existen varios tipos de abertura, de forma batiente, doble batiente, giratoria, corredera, plegable, pivotante, con cortina de aire y varias formas de abertura, como pueden ser, la forma plegable a toda altura y la forma plegable a media altura.

### 4.2. Tipos de puertas

#### Puertas abatibles

Son las puertas más sencillas y utilizadas que existen y pueden ser de una o dos hojas y con el barrido se indica el camino a seguir. Presenta ventaja de tener un cierre estanco. Si la entrada y la salida se encuentran separadas, es aconsejable colocar un paño intermedio fijo.

El ancho de las puertas es de unos 90 cm. de media, aunque las hay incluso de 1m. La altura mínima tendría que ser de 2,20 m. También hemos de tener en cuenta que por ella han de entrar muebles o paquetes altos.

El movimiento de la puerta, de una o dos hojas, maciza o vidriada, debe ser ligero y sin problemas de orientación. Las puertas vidriadas tienen una ventaja, y es que a través de ellas podemos ver el interior de la tienda al igual que los escaparates sin fondo.

Dependiendo de los ambientes, estas puertas podrán abrir hacia fuera o hacia dentro.

Pueden ser fabricadas con diferentes materiales, pero el mejor es la madera maciza.

Estas puertas poseen un sistema de bisagras que las fija a uno de los marcos de la estructura y, dependiendo del uso y del lugar dónde se coloque la puerta, habrá que ponerle un sistema de chapa.

### Puertas correderas

La abertura de las puertas correderas debe ser rápida. Las podemos encontrar ubicadas en el interior entre dependencias contiguas, colgadas de estanterías, etc.

Las puertas correderas ayudan a ahorrar espacio, comunicar estancias, ocultar pasos, etc.

Éstas se presentan mediante dos sistemas de sujeción:

- Una **guía exterior**: se coloca en la parte superior y exterior del tabique, una guía por la que se desliza la puerta. Esta solución permite la instalación sin necesidad de obras, una puerta convencional puede incluso adaptarse a corredera mediante este sistema.
- La **corredera empotrada**: queda oculta entre dos tabiques cuando esté abierta.

Las guías por las que se desliza quedan ocultas entre los tabiques, esto es en cierto modo una desventaja, ya que si se estropeara, habría que derribar el tabique para llegar a su reparación.

Dentro de este tipo de puertas, podemos encontrar distintas estéticas:

- **Una sola puerta**: una puerta sencilla queda oculta entre el hueco existente entre dos tabiques, o se apoya sobre la pared.

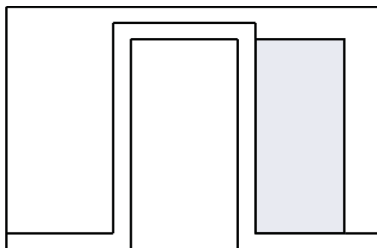

- **Doble puerta:** son dos puertas correderas, que se esconden una a cada lado del hueco de paso, entre dos tabiques, o sobre cada uno de ellos, en el caso de que sea con guía exterior.

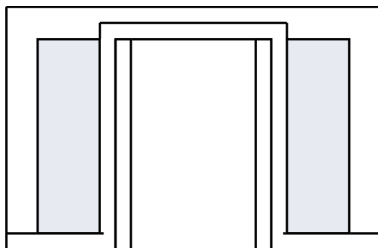

- **Dos puertas paralelas:** se alojan en un mismo hueco de tabique, este sistema, es recomendable para crear uno o dos ambientes.

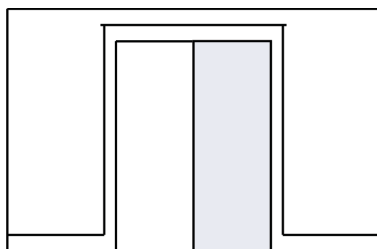

- **Puertas contiguas:** son dos puertas independientes, que se alojan en un mismo hueco de tabique de forma contrapuesta.

Si la puerta es demasiado grande, puede exceder el peso que una guía puede soportar. Cuando el espacio de paso sea superior a un metro, se aconseja optar por un modelo que incluya dos puertas.

Este tipo de puertas se fabrican con los mismos materiales que una puerta convencional, madera, vidrio, aluminio, etc.

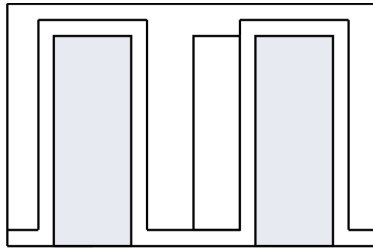

### Puertas dobles batientes

Suelen ser de dos hojas, de ancho no inferior a 70 cm.

### Las puertas giratorias

Son relativamente lentas, por lo que, a su lado se colocan además una o dos puertas abatibles. Las puertas giratorias pueden dividirse en dos, tres y hasta cuatro sectores.

Estas puertas garantizan un excelente aislamiento térmico en la zona de entrada. Gracias al montaje con perfiles de rotura térmica, las puertas giratorias pueden tener accesos en silla de ruedas, salidas de emergencia, integración de cierre nocturno, manual o automático, etc.

Estas puertas presentan una gran versatilidad de diseños, son grandes aislantes térmicos, porque incluyen una salida de emergencia, etc.

Este tipo de puertas tienen infinidad de posibles aplicaciones, pueden instalarse en hoteles, edificios públicos y de oficina, centros comerciales,

## Interiorismo comercial. Vender desde la imagen

aeropuertos, estaciones de trenes y autobuses, hospitales, bancos y entidades financieras, museos, auditorios, etc.



## Puertas automáticas

Cuando la secuencia de abertura y cierre tenga que ser rápida, se accionará el sistema automático de la puerta. Las que se deslizan lo hacen lateralmente, las abatibles pueden molestar si no se aprecia si abren hacia fuera o hacia dentro.



### Puertas plegables

Suelen ser de vidrio y abren hacia la calle la totalidad del espacio de venta. Se sobreentiende que se exhibe una decoración nocturna tras las puertas de vidrio.

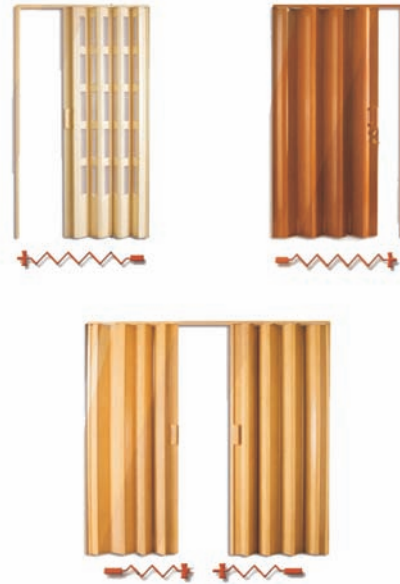

### *Portales*

Son más que puertas de entrada, ya sean nuevos o viejos, recargados o sencillos, armoniosos o contrastados con la fachada, consciente o inconscientemente, a corta o larga distancia. Los portales se inician en la fachada, incluso a veces la invaden para poder desarrollarse mejor y de manera atractiva.



## Recuerde

---

Los tipos de puertas de una tienda son:

- | Puertas abatibles
  - | Puertas correderas
  - | Puertas doble batientes
  - | Puertas giratorias
  - | Puertas automáticas
  - | Puertas plegables
  - | Portales
- 

## 5. Marquesinas y salientes

### 5.1. Marquesinas en voladizo

Las marquesinas en voladizo protegen a los clientes, y a la mercancía del sol y lluvia. Pueden ser opacas o transparentes, fijas o móviles. En ellas se puede colocar publicidad.

Las tiendas con diseños extremos las suelen colocar de acero. Las posibilidades varían desde la composición de formas regulares, sobre todo si están compuestas de módulos, hasta mallas en voladizo.

Los diseñadores de interiores y los diseñadores gráficos, estos últimos como especialistas en publicidad, son los que tienen las ideas más innovadoras.

## 5.2. Salientes

Los salientes colocados en la parte superior de las ventanas, en forma de persianas, posibilitan iluminación y anuncios publicitarios y protegen de la lluvia. Éstos son aconsejables sobre todo en la zona donde hay puertas. Llamam la atención y así facilitan encontrar fácilmente el negocio. Los salientes pueden presentarse con todo tipo de formas, volúmenes, materiales y colores, que se pueden incluso extender por toda la fachada.

Las marquesinas o los salientes pueden ser de formas diferentes, como por ejemplo, forma de cubo, de losa, en sierra, a dos aguas, como faldón, en atril, piramidal, en combinación con entrantes que da relieve en las entradas, y pueden estar colocados, ante una puerta, ante una ventana, en la calle, de forma continua y cubiertas en el interior y pueden ser de distintos materiales, como, de metal, de metal de romo, metal brillante, cerrado, de vidrio, de vidrio claro, vidrio mate, vidrio transparente, etc.

## 5.3. Estructuras de las marquesinas o salientes

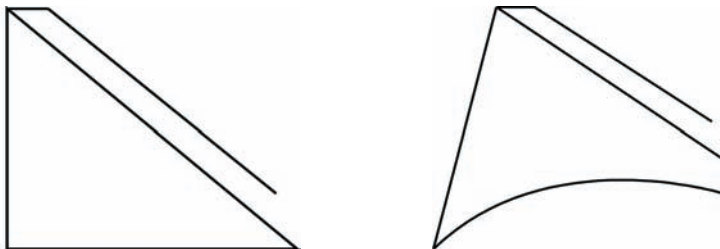

Continúa >>

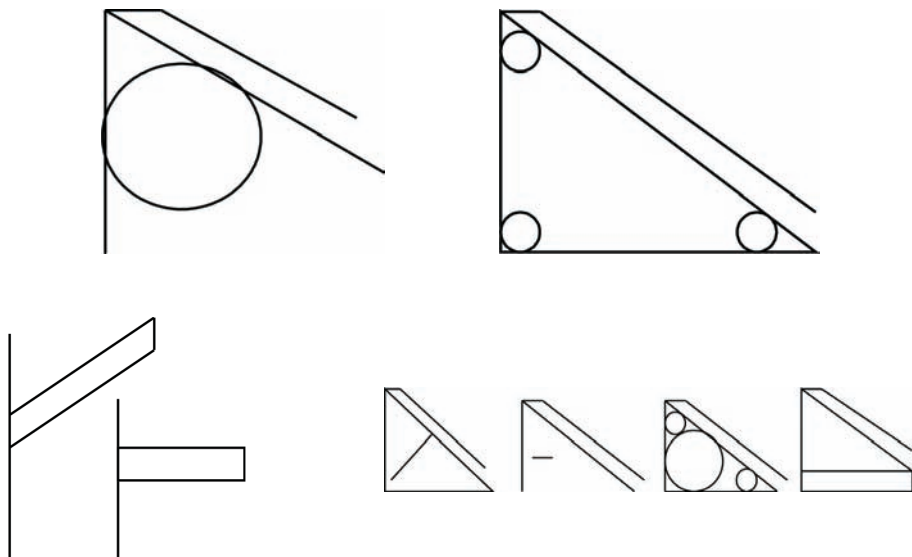

Las partes frontales de las marquesinas pueden ser a dos aguas, en un extremo tipo Shed o con formas abovedadas grandes y pequeñas, abiertas frontalmente.

### Marquesinas abiertas lateralmente

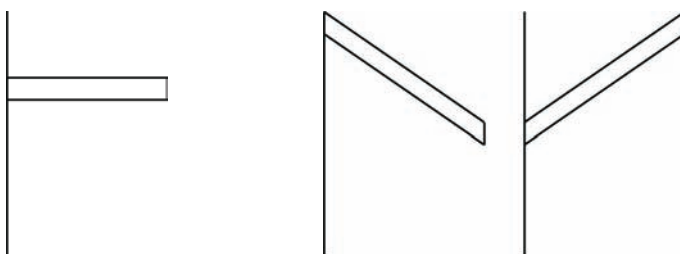

[Continúa >>](#)

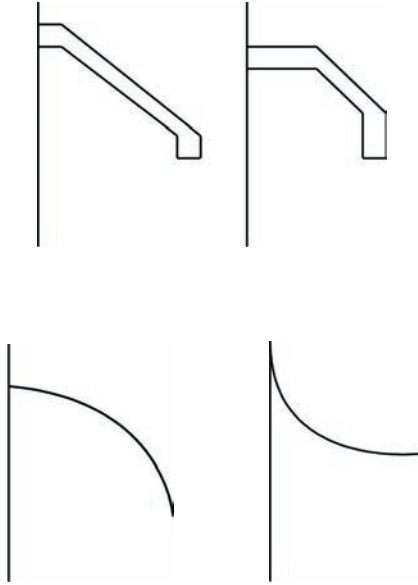

**Marquesinas cerradas lateralmente**

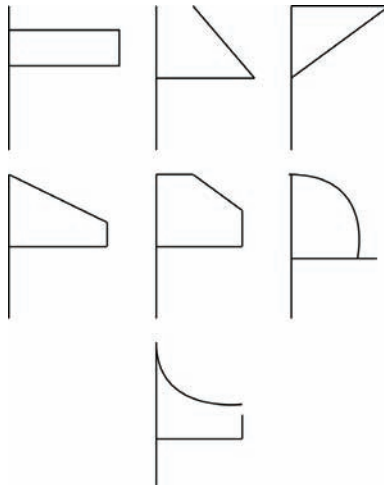

## Extremos de las marquesinas

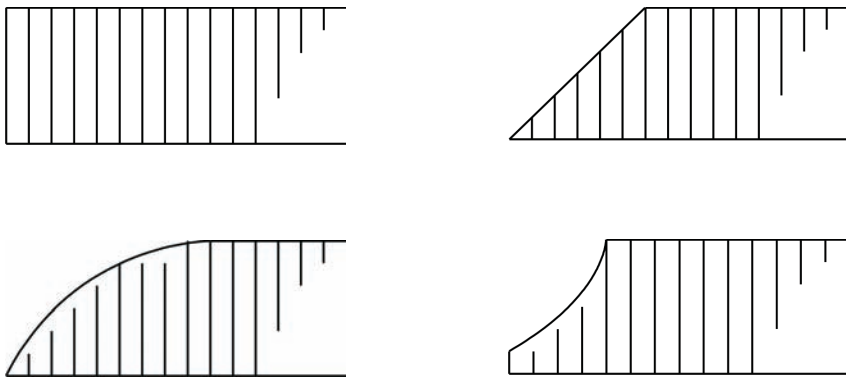

## 6. Zaguanes

Los zaguanes son poco frecuentes, ya que dificultan el acceso a la tienda, aunque reservan mucho del aire a las zonas expuestas a corrientes. Deben protegerse especialmente las zonas de caja con paneles de vidrio bajo y sobre los mostradores.

Los zaguanes especiales tienen en común sus cubiertas de vidrio inclinadas. Las plantas pueden ser rectangulares, trapezoidales y triangulares, y pueden proteger del viento cortinas de aire caliente, como en el caso de grandes almacenes.

Se puede evitar que entre la suciedad en la tienda, aunque también son útiles para ellos los felpudos o rejillas.

En el exterior, los zaguanes pueden ser de distintas formas, como los circulares, apropiados para puertas giratorias, los rectangulares, son adecuados para la colocación de puertas de una o dos hojas. En el interior, los zaguanes no suelen llegar hasta el techo.



### 6.1. Las escaleras exteriores

Éstas no son aconsejables para colocarlas en la entrada de la tienda. Las escaleras suelen encontrarse delante de las puertas. Un escalón o bien tarimas en la entrada pueden ayudar a un buen diseño. Las jambas se elevan, rectas o curvas. En el caso de que exista una acera inclinada en la entrada de la tienda, se compensará con la colocación de unos escalones que compensan la pendiente.

#### Posición o lugar en el que nos podemos encontrar las escaleras

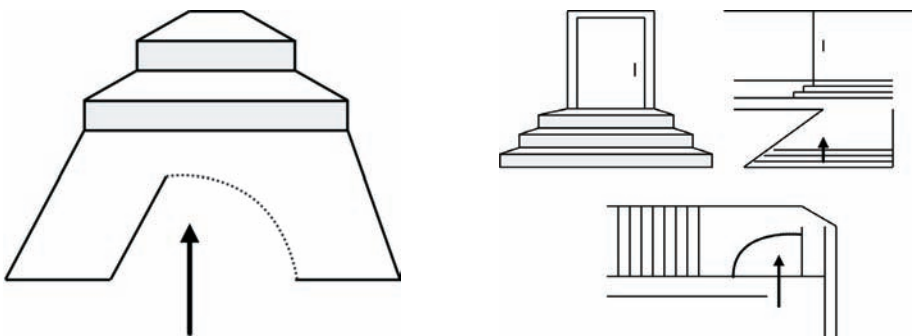

Continúa >>

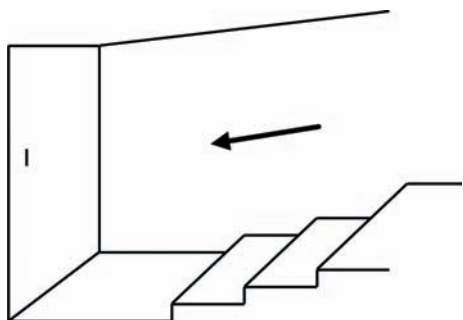
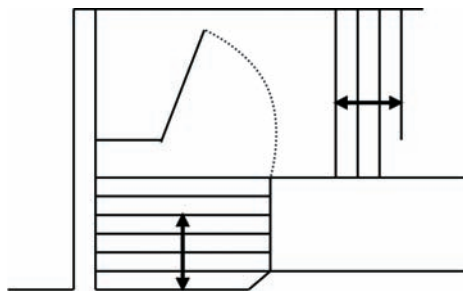

## 7. Pasajes

Los pasajes con sus vitrinas y escaparates invitan a entrar en la tienda. Los pasillos con bandas de escaparates paralelos o inclinados a ambos lados son los pasajes más estrechos.

### Vitrinas

Los vestíbulos y patios suelen ser muy cómodos si no se utilizan para vitrinas o se rellenan de algún modo. Se aprovechan al máximo y de manera óptima las posibilidades de los escaparates, gracias a que las puertas de estas tiendas están situadas al final del pasillo.

Las instalaciones con dos puertas encierran vitrinas; las rectangulares, escalonadas o dentadas causan un efecto de rigidez. Las vitrinas y las ventanas suelen llegar hasta el techo. Las vitrinas a media altura permiten colocar los artículos por su parte superior y la entrada da la sensación de más amplitud.

Las vitrinas, hoy en día, se colocan cada vez más de vidrio exclusivamente.

Los espejos en los pasajes provocan un efecto especial, ya que amplían el ámbito de la entrada; por la noche es aconsejable cerrarlos, con rejas enrollables, correderas o abatibles.

### **7.1. Pasajes destinados a tiendas**

Rara es la vez que se encuentran en línea recta y, por lo general, encierran patios, plazas o pasajes transversales. También existen pasajes curvos, los cuales son más atractivos.

Por los pasajes vidriados pasa la luz del día y causan muy buena sensación cosa que no siempre es ventajosa para los productos. Se debe pensar en la protección solar de los productos. La cubierta vidriada a dos aguas o en cúpula es económica. Las cubiertas tipo Shed o abovedadas tienen un atractivo diseño.

Los pasajes cerrados deben iluminarse artificialmente; el diseño de sus techos debe ser atractivo y causar sensación.

El mobiliario de los pasajes es diverso, el cual abarca zonas para sentarse, zonas ajardinadas con fuentes, etc.

Las vitrinas las podemos encontrar incluso colgadas de las barandillas de las galerías. Una gran ventaja que presentan estos pasajes, es que disponen de aparcamientos.

Las escaleras mecánicas de unión de las galerías de dos plantas en ocasiones se diseñan de forma atractiva. Los ascensores suelen tener la cabina vidriada. Las galerías se unen mediante pasarelas para salvar los espacios libres.

## 7.2. Secciones cortafuegos

Éstas interrumpen la alineación de las tiendas. La colocación de espejos ha de ser perfecta y puede colocarse también al final del pasaje y así provocar su prolongación óptica.

Un vestíbulo de entrada protege al cliente y permite mostrar con antelación sus productos. Para que sea posible, la instalación de vitrinas, el vestíbulo ha de crearse de forma generosa.

La integración de vitrinas en los pasajes pueden ser de diversas maneras:

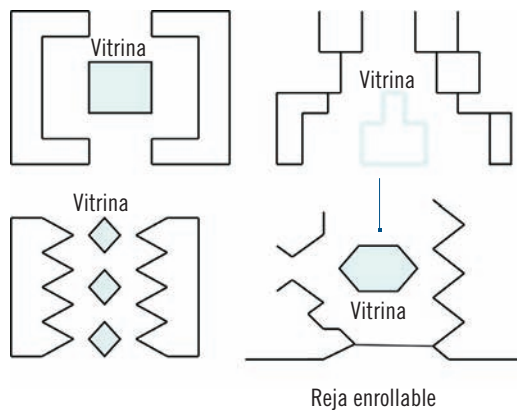

## 8. Toldos

### 8.1. Protección solar

Se ha de tener en cuenta en el proyecto cuando la situación lo requiera, por la ubicación en la que se encuentren los escaparates y la entrada. Los toldos enrollables, extensibles o con brazos plegables cubren grandes superficies de escaparates y zonas de entrada. Debe estar bien dimensionada la pendiente para que no se estanque agua de la lluvia sobre el toldo.

El baldaquín de lona tiene un saliente menor que la marquesina. El tejido se coloca sobre una serie de arcos metálicos que concurren en un punto articulado.

El toldo es muy ventajoso para proteger del sol y la lluvia. Su colocación exige respetar el entorno de la fachada.

Estos sistemas pueden accionarse manual o eléctricamente. Los tejidos de los toldos pueden ser de algodón, lona o sintéticos y han de llevar impregnados un tratamiento impermeabilizante y se aconseja que tengan colores sólidos.

### 8.2. Colores y motivos de los toldos

Los toldos deben ir en concordancia con el diseño de la tienda y con la fachada. Dependiendo de si se necesita una protección especial, se colocarán marquesinas y toldos combinados.

Si existe espacio suficiente en el escaparate, se pueden colocar celosías graduables o móviles que evitan la radiación solar pero no el calentamiento térmico. Para la climatización del interior de la tienda, en ocasiones es necesaria una instalación de ventilación adicional, es decir, aberturas para la entrada y salida de aire en la fachada. Las aberturas que se encuentran en la parte superior de los escaparates y deben tener una protección frente a la lluvia y los insectos, utilizando para ello, rejillas, trampillas o tamices.



### 8.3. Tipos de cierre

Podemos encontrar una gran cantidad de tipos de cierre que deben ir relacionados con el diseño global de la tienda y con la fachada.

Existen cierres enrollables, cierres de persiana, cierres automáticos, etc.



#### Recuerde

---

Los toldos en las tiendas se utilizan para la protección del sol y de la lluvia. Su color y sus tipos de cierres deben adecuarse al estilo de la tienda y a la fachada de ésta.

---

## 9. Resumen

La fachada es una parte muy importante de una tienda, tanto o igual que el interior, ya que ésta a simple vista nos ha de comunicar o transmitir el tipo de negocio del que se trata y ha de estar directamente relacionada con el interior, es decir, la fachada es la primera impresión o toma de contacto que el cliente tiene con la tienda.

Dependiendo de donde esté ubicada la tienda, como puede ser, en un barrio antiguo, ésta ha de adaptarse a las características de la calle, regidas por el ayuntamiento.

La fachada ha de ser atractiva, ya que es la primera toma de contacto con la tienda y por supuesto el aspecto que nos presente la fachada, es lo que nos hemos de encontrar en el interior de la tienda.

Existen algunas tiendas que las podemos encontrar en el interior de pasajes o zaguanes, los cuales protegen a los establecimientos de estos aspectos anteriormente citados, ya que los pasajes están techados y los zaguanes, son unas pequeñas entradas que encontraremos antes de acceder a la entrada de la tienda.

En el interior de las tiendas podemos encontrar todo tipo de puertas, como pueden ser, correderas, abatibles de una o dos hojas, giratorias, etc., según el diseño y las dimensiones del establecimiento se colocarán unas o otras.

Una de las puertas a la que se le da mucha importancia, es la de la entrada, ya que aparte de que ha de ir acorde con la fachada, ha de presentar una accesibilidad sencilla y rápida al interior de la tienda, y así invitar al cliente a pasar.

Un elemento que debe ir acorde con la fachada y el estilo de la tienda son los toldos, ya que estos protegen, tanto a la tienda como a los clientes, del sol y la lluvia.